

**NR-067104-B, NR-067104-C,
NR-067104-CS, NR-067104-CS1
NR-067104-R, NR-067624-CS,
Ford Transit Chassis Cabine**

**MAX COMFORT.
MAX CONTROL.
MAX SAFETY.**

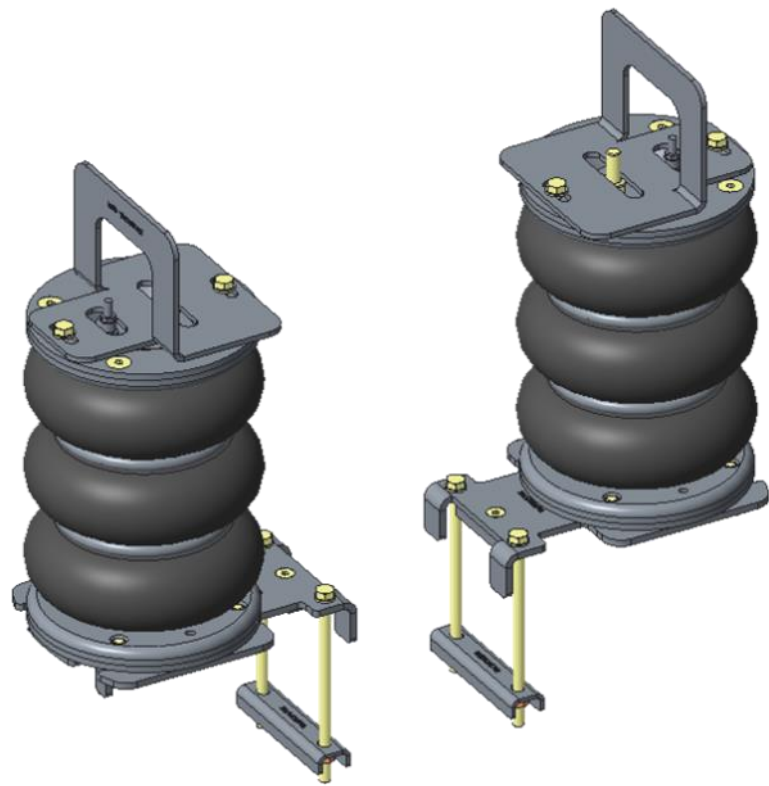

**Suspension
Systems**

NL Montage handleiding
EN Fitting instructions
DE Einbau Anleitung
FR Guide d'installation

VH0670710-08



**NR-067104-B, NR-067104-C, NR-067104-CS, NR-067104-CS1
NR-067104-R, NR-067624-CS**

NL Inhoudsopgave

1. Voorwoord	3
2. Technische gegevens	6
3. Montage luchtveer montagebeugels en balgen	7
4. NR-067104-B, Air Master Basic	13
5. NR-067104-C, Air Master Comfort, universeel bedienpaneel	14
6. NR-067104-CS, Air Master Comfort, voertuig specifiek paneel	16
7. NR-067624-CS, Air Master Comfort, voertuig specifiek paneel	19
8. NR-067104-CS1, Air Master Comfort, voertuig specifiek paneel	22
9. Elektrisch diagram Air Master Comfort	25
10. Montage NR-067104-R, Air Master Automatic	28
11. Schema en afstelling Air Master Automatic	32

EN Index

1. Introduction	3
2. Technical Specification	6
3. Fitting the air suspension brackets and bellows	7
4. NR-067104-B, Air Master Basic	13
5. NR-067104-C, Air Master Comfort, universal control panel	14
6. NR-067104-CS, Air Master Comfort, vehicle specific panel	16
7. NR-067624-CS, Air Master Comfort, vehicle specific panel	19
8. NR-067104-CS1, Air Master Comfort, vehicle specific panel	22
9. Electric diagram Air Master Comfort	25
10. Montage NR-067104-R, Air Master Automatic	28
11. Diagram and adjustment Air Master Automatic	32

DE Dokumentinhalt

1. Vorwort	3
2. Technische Spezifikationen	6
3. Montage Luftfederung Bügel und Balgen / Schaltplan Luftfederung	7
4. NR-067104-B, Air Master Basic	13
5. NR-067104-C, Air Master Comfort, Universal-Bedienteil	14
6. NR-067104-CS, Air Master Comfort, fahrzeugspezifisches Bedienteil	16
7. NR-067624-CS, Air Master Comfort, fahrzeugspezifisches Bedienteil	19
8. NR-067104-CS1, Air Master Comfort, fahrzeugspezifisches Bedienteil	22
9. Schaltplan Air Master Comfort	25
10. Montage NR-067104-R, Air Master Automatic	28
11. Schaltplan und Einstellung Air Master Automatic	32

FR Index

1. Introduction	3
2. Spécifications techniques	6
3. Installation des suspensions pneumatiques	7
4. NR-067104-B, Air Master Basic	13
5. NR-067104-C, Air Master Comfort, tableau de bord universel	14
6. NR-067104-CS, Air Master Comfort, tableau de bord spécifique au véhicule	16
7. NR-067624-CS, Air Master Comfort, tableau de bord spécifique au véhicule	19
8. NR-067104-CS1, Air Master Comfort, tableau de bord spécifique au véhicule	22
9. Schéma Air Master Comfort	25
10. Montage NR-067104-R, Air Master Automatic	28
11. Schéma et réglage Air Master Automatic	32



NR-067104-B, NR-067104-C, NR-067104-CS, NR-067104-CS1 NR-067104-R, NR-067624-CS

NL 1. Voorwoord

- Hartelijk dank voor de aankoop van de MAD hulpluchtveersset. Lees voorafgaand de montage deze inbouw instructies goed door.
- Het monteren van de hulpluchtveersset dient te gebeuren door een ter zake kundige monteur. Schade door ondeskundige montage of door wijzigingen aan het product vallen buiten de garantie van MAD.
- De hulpluchtveersset kan worden besteld met verschillende besturingssystemen. De montagebeugels en balgen voor deze verschillende besturingen zijn gelijk. Kijk voor de montage van het besturingssysteem in het daarvoor bestemde deel van deze montagehandleiding.
- Monteer originele delen van de auto volgens voorschriften in het werkplaatshandboek.
- Bescherm metalen delen met een corrosie-werende coating.
- Controleer de afstelling van de koplamphoogte, en indien nodig opnieuw afstellen.
- Op de volgende pagina vindt u de QR codes en URL's om de betreffende documenten van deze set te downloaden

EN 1. Introduction

- Thank you for purchasing the MAD air suspension kit. Read these installation instructions carefully before mounting.
- The installation of the auxiliary air spring kit must be done by a qualified technician. Damage due to improper assembly or modifications to the product is excluded from MAD warranty.
- The auxiliary air kit can be ordered with different operating systems. The mounting brackets and bellows for these different controls are the same. For installation of the operating system, refer to the appropriate part of this installation manual.
- Mount original parts of the vehicle according to the instructions in the workshop manual.
- Protect metal parts with an anti-corrosion coating.
- Check the headlight beams, readjust if necessary.
- On the following page you will find the QR codes and URLs to download the relevant documents of this set

DE 1. Vorwort

- Vielen Dank für den Kauf MAD Zusatzluftfederung. Lesen Sie die Installationsanweisungen vor der Installation.
- Montage des Zusatzluftfederung sollte von einem qualifizierter Mechaniker durchgeführt werden. Schäden durch unsachgemäße Montage oder Änderungen am Produkt sind von der MAD-Garantie ausgeschlossen.
- Die Zusatzluftfederung kann mit unterschiedlichen Betriebssystemen bestellt werden. Die Befestigungsbügel und Balgen an den verschiedenen Betriebssystemen sind die gleichen. Für die Installation des Betriebssystems, siehe den entsprechenden Teil dieser Installationsanleitung.
- Original-Fahrzeugteile gemäß den Anweisungen im Werkstatthandbuch montieren.
- Schützen Sie Metallteile mit einer Korrosionsschutzbeschichtung.
- Kontrollieren Sie die Scheinwerferhöhe, ggf. stellen Sie die Scheinwerferhöhe neu ein.
- Auf der folgenden Seite finden Sie die QR-Codes und URLs zum Herunterladen der relevanten Dokumente dieses Sets

FR 1. Introduction

- Merci d'avoir acheté le kit de suspensions pneumatiques MAD. Nous vous rappelons de lire attentivement ces instructions de montage avant l'installation.
- L'installation du kit de suspensions pneumatiques doit être effectuée par un technicien qualifié. Les dommages causés par un montage incorrect ou des modifications du produit sont exclus de la garantie MAD.
- Le kit de suspensions pneumatiques peut être commandé avec différents systèmes de commande. Les supports de fixation et les coussins d'air sont identiques, peu importe le type de système de commande commandé. Pour l'installation du système de commande, reportez-vous à la partie du manuel d'installation dédiée à cela.
- Montez les pièces d'origine du véhicule selon les instructions du manuel d'installation.
- Protégez les pièces métalliques avec un revêtement anti-corrosion.
- Vérifiez le réglage de la hauteur des phares et ajustez-le si nécessaire.
- Sur la page suivante, vous trouverez les QR codes et les URL permettant de télécharger les documents.



NR-067104-B, NR-067104-C, NR-067104-CS, NR-067104-CS1
NR-067104-R, NR-067624-CS



<https://mad-automotive.com/documents/VH0670710.pdf>



<https://mad-automotive.com/documents/TU-025690.pdf>



<https://mad-automotive.com/documents/9901.pdf>



**NR-067104-B, NR-067104-C, NR-067104-CS, NR-067104-CS1
NR-067104-R, NR-067624-CS**

NL Aanhaalmoment
(in aansluiting van VDI 2230)
Metrisch schroefdraad en Ripp- en Tensilock schroeven
DIN912, DIN931, DIN933, DIN985...
DIN88933 DIN88934, DIN88913, DIN88914.

**Aanhaalmoment van originele bouten en moeren
volgens werkplaatshandboek.**

	Aandraaimoment [Nm]	
	<i>Klasse</i>	
Schroefdraad	8.8	10.9
5	5	7.4
6	8.6	12.7
8	21	30.8
10	41.6	61.1
12	72.5	107
14	110	140
16	150	160

EN Tightening torque
(following VDI 2230)
Metric screw thread and Ripp- and Tensilock bolts
DIN912, DIN931, DIN933, DIN985...
DIN88933 DIN88934, DIN88913, DIN88914.

**Tightening torque of original bolts and nuts accord-
ing to workshop manual.**

	Torque values [Nm]	
	<i>Strength class</i>	
Thread	8.8	10.9
5	5	7.4
6	8.6	12.7
8	21	30.8
10	41.6	61.1
12	72.5	107
14	110	140
16	150	160

DE Anziehdrehmoment
(in Anlehnung an VDI 2230)
Metrischem Gewinde und Ripp- und Tensilock Schrau-
ben
DIN912, DIN931, DIN933, DIN985...
DIN88933 DIN88934, DIN88913, DIN88914.

**Anziehdrehmoment der Originalschrauben und -
Muttern gemäß Werkstatthandbuch.**

	Anziehdrehmoment [Nm]	
	<i>Festigkeitsklasse</i>	
Gewinde	8.8	10.9
5	5	7.4
6	8.6	12.7
8	21	30.8
10	41.6	61.1
12	72.5	107
14	110	140
16	150	160

FR Couples de serrage
(à l'instar du VDI 2230)
Filetage métrique et boulons Ripp et Tensilock
DIN912, DIN931, DIN933, DIN985...
DIN88933 DIN88934, DIN88913, DIN88914.

**Couple de serrage des boulons et écrous d'origine
selon le manuel d'atelier.**

	Couple de serrage [Nm]	
	<i>Classe d'intensité</i>	
Filetage	8.8	10.9
5	5	7.4
6	8.6	12.7
8	21	30.8
10	41.6	61.1
12	72.5	107
14	110	140
16	150	160



2. Technical specifications

NL Luchtdruk

- De minimale luchtdruk bedraagt **0,5** bar.
- De bedrijfsdruk ligt tussen de **1,0 - 3,0** bar.
- De maximale geoorloofde luchtdruk bedraagt **7,0** bar.
- De maximale luchtdruk is alleen voor de parkeerstand en tijdens het rangeren geoorloofd.

EN Air pressure

- The minimum necessary air pressure is **0,5** bar.
- The operating pressure is between **1,0 - 3,0** bar.
- The maximum permitted air pressure is **7,0** bar.
- The maximum air pressure is only allowed for parking and manoeuvring the vehicle.

DE Luftdruck

- Der min. erforderliche Luftdruck beträgt **0,5** bar.
- Der Betriebsdruck liegt zwischen **1,0 - 3,0** bar.
- Der max. erlaubte Luftdruck beträgt **7,0** bar.
- Der max. Luftdruck ist nur für den Stand und Rangierfahrten zulässig.

FR Pression d'air

- La pression d'air minimale nécessaire est de **0,5** bar.
- La pression de fonctionnement est entre **1,0 - 3,0** bars.
- La pression d'air maximale autorisée est de **7,0** bars.
- La pression d'air maximale n'est autorisée que pour stationner et manoeuvrer le véhicule.



NR-067104-B, NR-067104-C, NR-067104-CS, NR-067104-CS1
NR-067104-R, NR-067624-CS

3. Fitting the air suspension brackets and bellows

Left

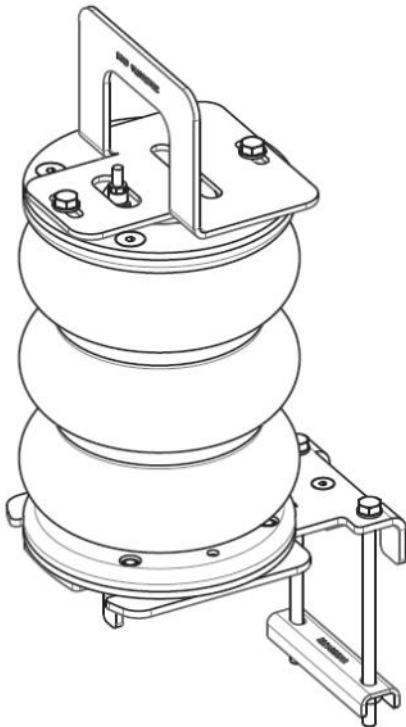

Right

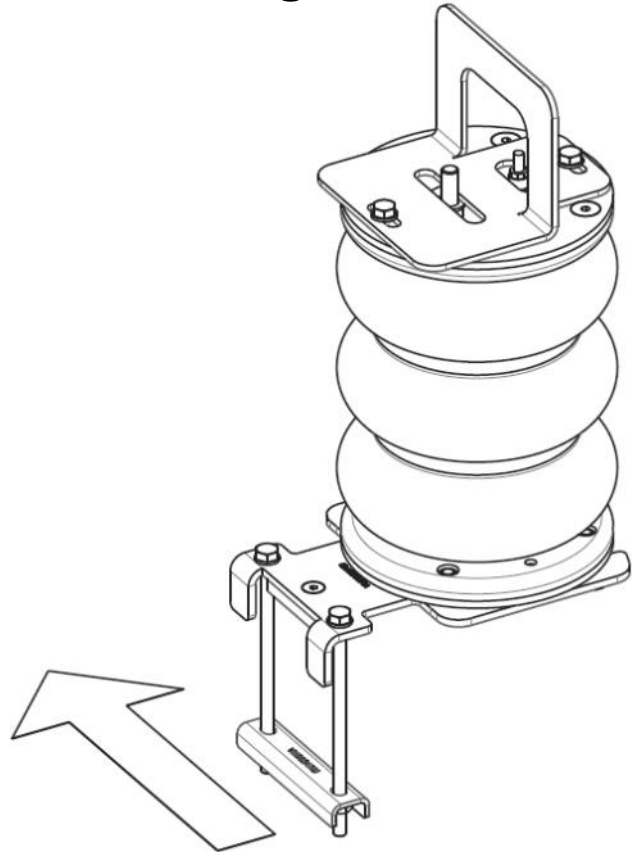



NR-067104-B, NR-067104-C, NR-067104-CS, NR-067104-CS1
NR-067104-R, NR-067624-CS

Left

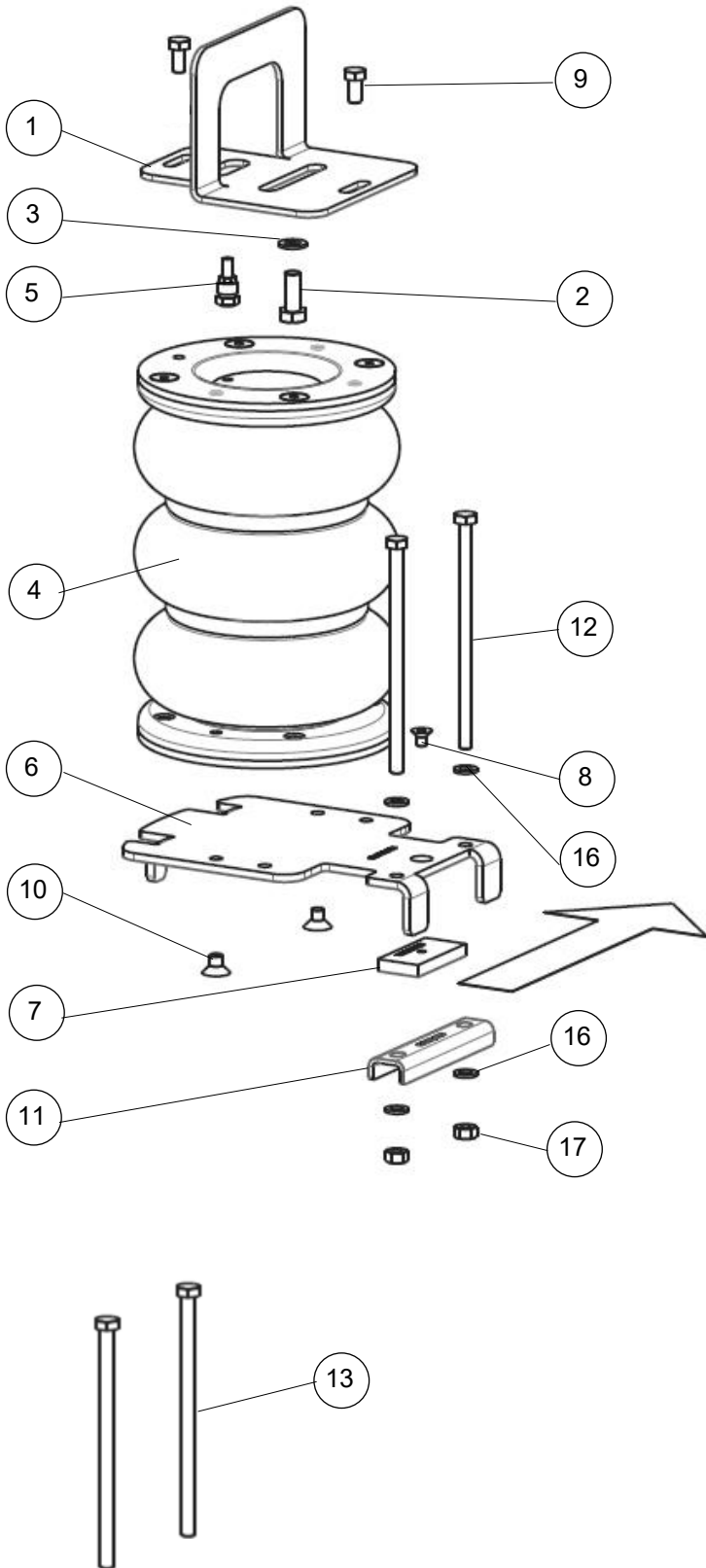

Right

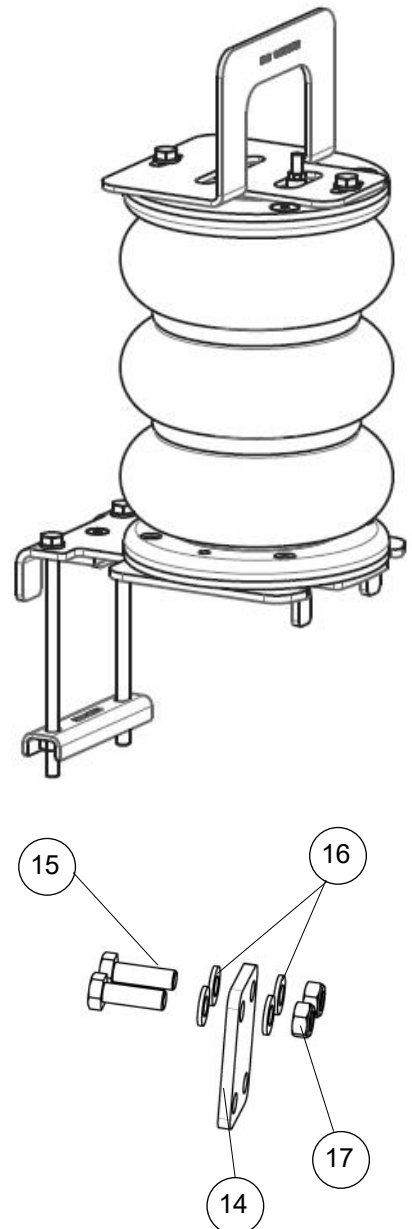



**NR-067104-B, NR-067104-C, NR-067104-CS, NR-067104-CS1
NR-067104-R, NR-067624-CS**

Bill of material: Brackets and bellows

tem	Part nr	Name	Quantity
1	VM0613752	Top plate	2
2	M10x25 DIN933	Bolt M10x25 DIN933	2
3	VC03108	Lock washer M10	2
4	VB58014	Air bellow	2
5	VF01023	Air connector	2
6	VM0625751	Bottom plate	2
7	VM0693751	Spacer	2
8	VC07003	Countersunk bolt M6x10 DIN7991	2
9	VC21001	Bolt M8x16 DIN6921	4
10	VC07002	Countersunk bolt M8x12 DIN7991	4
11	VM0624751	Axle clamp	2
12	M8X120 DIN933	Bolt M8x120 DIN933	4
13	VC01005	Bolt M8x150 DIN933	4
14	VM0694751	Brake line plate	1
15	M8x25 DIN933	Bolt M8x25 DIN933	2
16	M8 DIN125A	Washer M8 DIN125A	12
17	M8 DIN985	Lock nut M8 DIN985	6



NL Verwijder beide aanslagrubbers van het chassis.

EN Remove both bumpstops from the chassis.

DE Entfernen Sie beide Puffern von das Chassis.

FR Retirez les deux butées en caoutchouc du châssis.



NL Plaats nu de bovenplaat op de plek van het aanslagrubber wat verwijderd is.

EN Place the top plate on the place where the original bumpstop has been removed.

DE Montieren Sie die oberen Platte auf der Stelle von dass Puffer.

FR Montez les supports de fixation supérieurs à l'emplacement des butées retirées précédemment.



NL Plaats de onderplaat op de plek van de aanslag van het aanslagrubber.

EN Place the bottom plate on the place under the original bumpstop.

DE Legen Sie die Bodenplatte auf der Stelle der Anschlag von den Puffer.

FR Placez les supports de fixation inférieurs au niveau des points d'arrêt des butées.



NR-067104-B, NR-067104-C, NR-067104-CS, NR-067104-CS1
NR-067104-R, NR-067624-CS



NL Lijn de onderplaat uit met de bovenplaat zodat de balg er recht tussen geplaatst kan worden. Als dit niet mogelijk is monteer de bovenplaat dan andersom!

EN Align the bottom plate with the top plate so that the bellows can be placed straight. If this is not possible, place the top plate the other way around.

DE Montieren Sie die untere platte in Linie mit der obere platte. Wenn dies nicht möglich ist, montieren Sie die obere Platte in die andere Richtung.

FR Alignez le support de fixation inférieur avec le support de fixation supérieur de sorte que le coussin d'air se positionne correctement. Si ce n'est pas possible, montez, dans ce cas, le support de fixation supérieur dans l'autre sens.

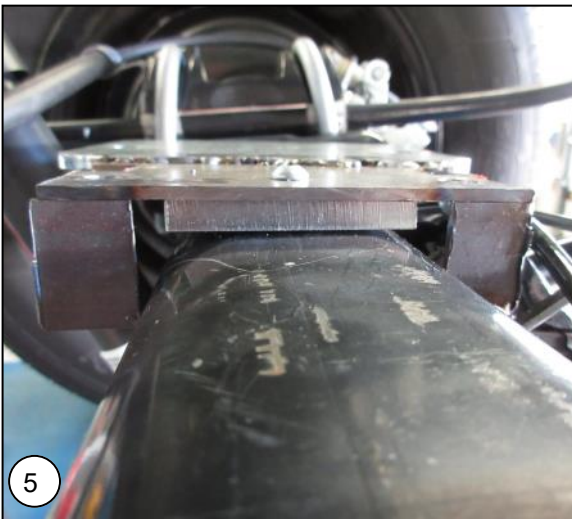

NL In geval dit nodig is plaats bijgeleverde vul stripje tussen de onderplaat en de as en zet deze vast aan de onderplaat.

EN If necessary, place the spacer between the axle and lower bracket. Screw the spacer to the lower bracket.

DE Wann benötigt, montieren Sie die Ausfuhrstreifen zwischen die Achse und untere Platte. Schrauben diese Streifen zu dem untere Platte.

FR Si nécessaire, placez la cale fournie entre le support de fixation inférieur et l'essieu et vissez-la sur le support de fixation inférieur.



NL Monteer de luchtbalg met de luchtaansluiting naar boven.

EN Mount the air bellow with the air inlet on top.

DE Montieren Sie die Luftbalge mit dem Luftanschluss nach oben.

FR Installez le coussin d'air en orientant le raccord d'air vers le haut.



**NR-067104-B, NR-067104-C, NR-067104-CS, NR-067104-CS1
NR-067104-R, NR-067624-CS**



NL Zet de balg vast aan de boven en onderplaat

EN Fasten the bellows to the top and bottom plate.

DE Montieren Sie den Luftbalge auf den oberen und unteren Platte.

FR Fixez le coussin d'air entre le support de fixation supérieur et le support de fixation inférieur.

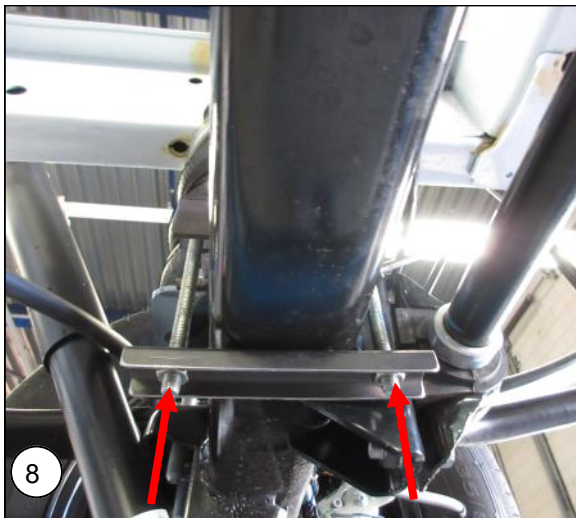

NL Wanneer de balg geplaatst is kan men de onderplaat vastzetten met de asklem en de M8x120 of M8x150 bout.

EN When the bellows are placed, secure the bottom plate with the axle clamp and bolts M8x120 or M8x150.

DE Wenn der Balg gestellt werden, sichern die untere Platte mit die Achseklemme und die Schrauben M8x120 oder M8x150.

FR Lorsque le coussin d'air est en place, fixez le support de fixation inférieur sur l'essieu à l'aide de la bride et des boulons M8x120 ou M8x150.

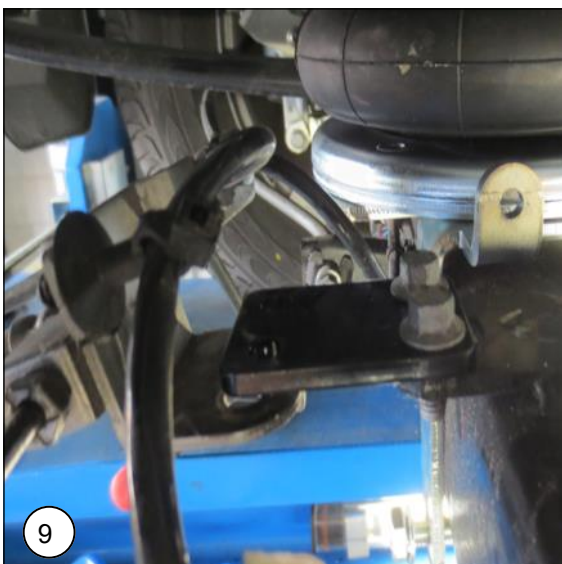

NL Wanneer de remslangen-steun te dicht op de balg zit: Neem meegeleverde steun en verplaats de remleidingsteun naar achteren.

EN When the brake hose support is too close to the air bellow: Mount the supplied support and move the brake hose support to the rear.

DE Wenn der Bremsschlauch Unterstützung ist zu dicht an dem Luft Balg: Nehmen Sie mitgelieferten Halterung und setzen Sie die Bremsschlauch Unterstützung nach hinten.

FR Si le support de la durite de frein est trop proche du coussin d'air: prenez le support fourni et déplacez le support de la durite de frein vers l'arrière.

4. Air Master Basic

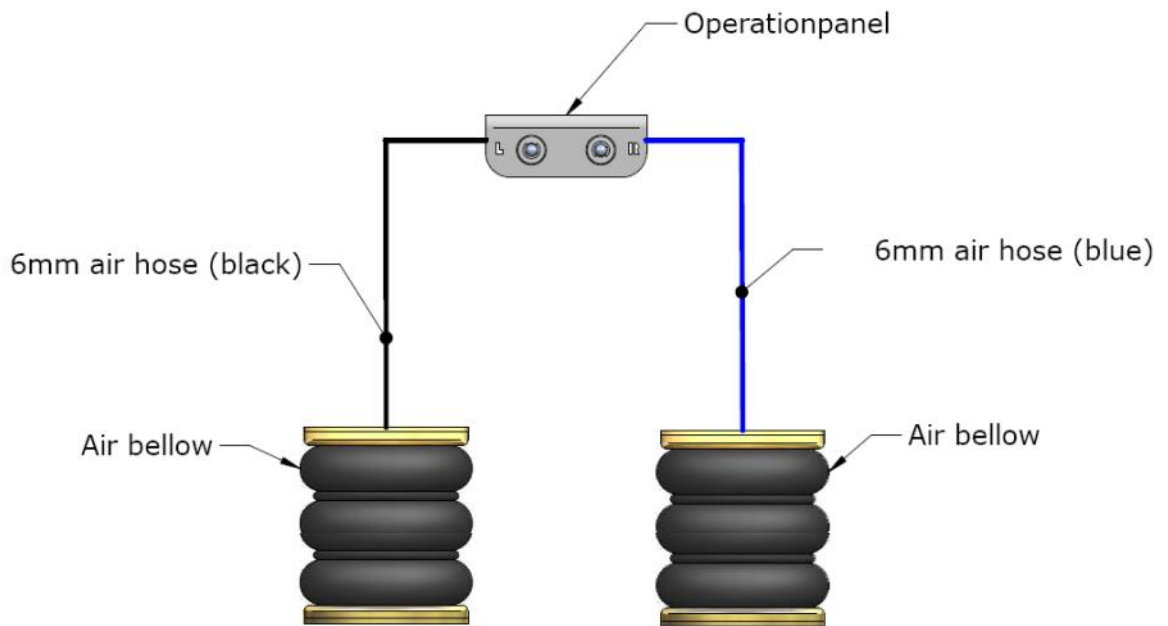

5. Montage Air Master Comfort, universal control panel

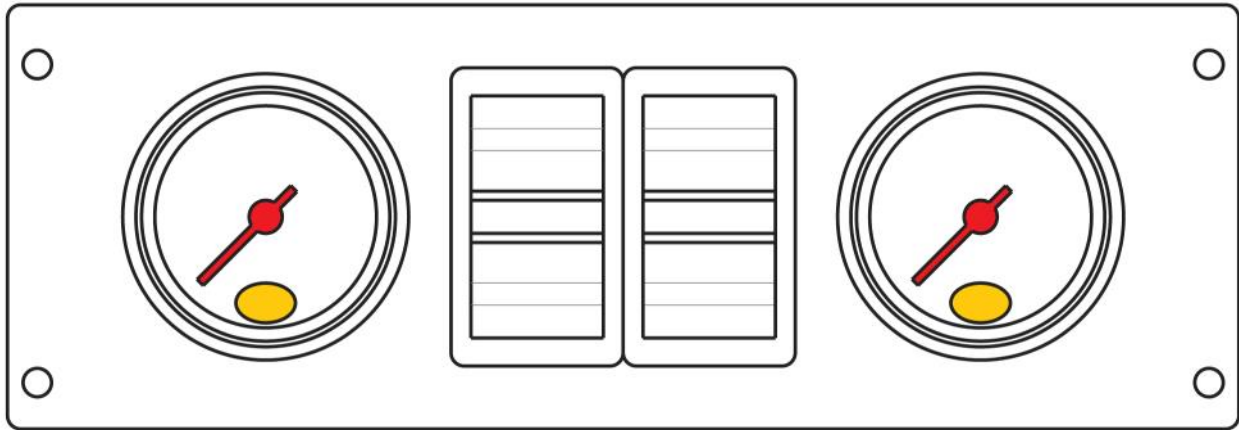

NL Het bedieningspaneel kan op verschillende plekken worden gemonteerd. Als het paneel in de cabine van het voertuig gemonteerd wordt dan dient deze, in verband met richtlijn ECE-R 21, tussen of achter de laatste zitrij te worden geplaatst. Ook is het mogelijk om het bedieningspaneel in de laadruimte van het voertuig te plaatsen.

EN The operation panel can be fitted at several locations. If the panel has to be fitted into the cabin of the vehicle then it has to be fitted, according to ECE-R 21 between or behind the seats of the last seating row. The operation panel can also be fitted in the loading space of the vehicle.

DE Das Bedienungspaneel kann auf verschiedene Stellen montiert werden. Wenn das Paneel in die Kabine des Fahrzeugs montiert wird dann soll es, nach Richtlinien ECE-R 21, zwischen die Sitze von dem letzte Sitzreihen montiert werden. Das Paneel darf auch im Laderaum des Fahrzeugs montiert werden.

FR Le panneau de commande peut être installé à différents endroits. Si le panneau de commande est monté dans la cabine du véhicule, il doit être installé, conformément à la directive ECE-R 21 entre ou derrière la dernière rangée de sièges. Il est également possible d'installer le panneau de commande dans la soute du véhicule.

Bill of material

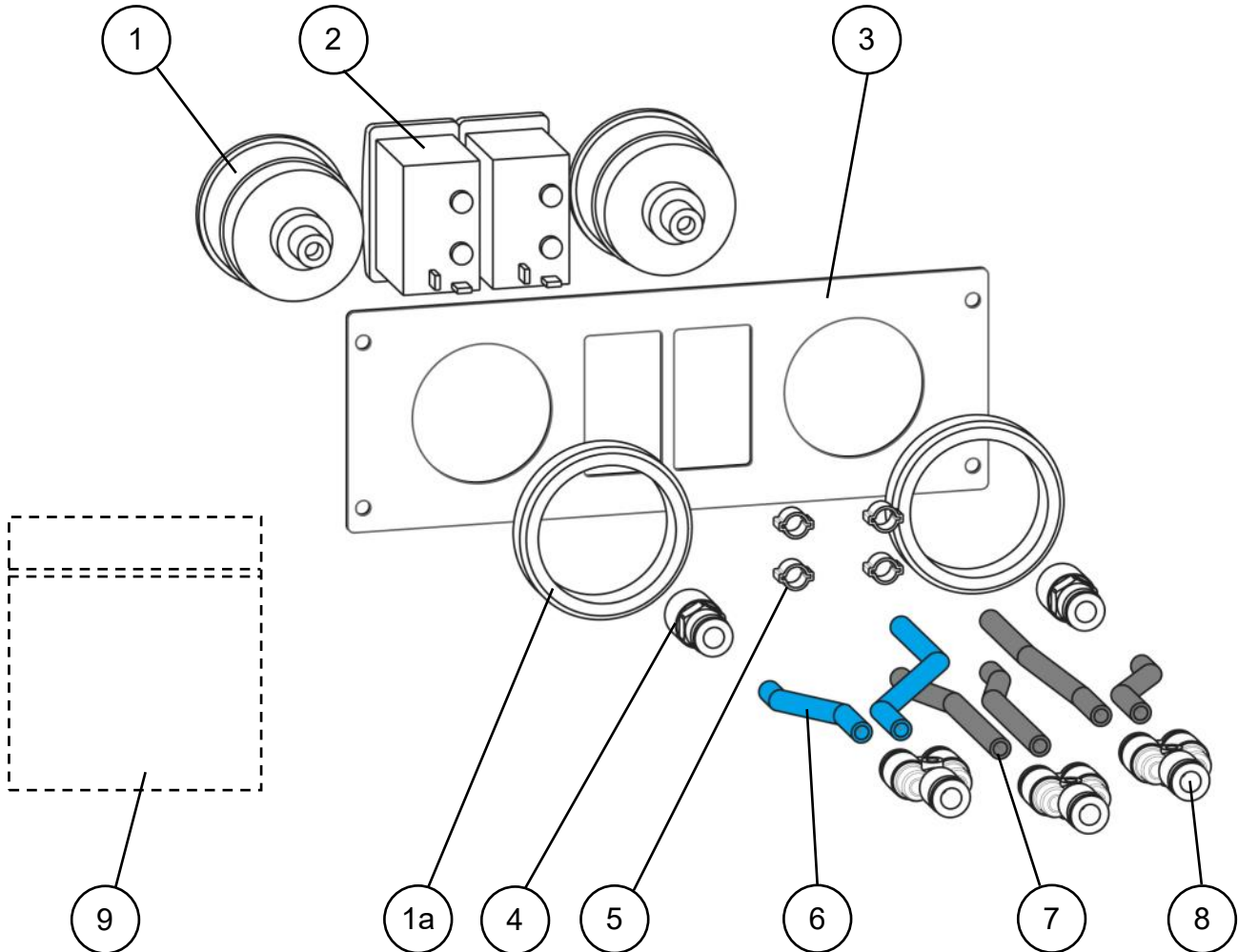

Item	Part nr	Name	Quantity
1	VX70008	Manometer	2
1a	-	Ring (included in manometer)	2
2	VE01003	Paddle switch	2
3	VM70202	Operation panel	1
4	VF01051	Fitting 1/8 for line 4-6	2
5	VC20004	Line clamp Ø 6 mm	4
6	VL02007	Line PU blue 4-6	Length [m]
7	VL02001	Line PU black 4-6	Length [m]
8	VF01052	Y-fitting Ø 6 mm	3
9	-	Mounting material	1

6. Air Master Comfort, vehicle specific panel

NL Het voertuig-specifieke paneel dient volgens onderstaand voorschrift gemonteerd te worden om te voldoen aan richtlijn ECE-R 21.

EN The vehicle-specific panel must be mounted according to the instructions below to comply with ECE-R 21 directive.

DE Die fahrzeugspezifische Bedienteil muss gemäß den folgenden Anweisungen montiert werden, um der Richtlinie ECE-R 21 zu entsprechen.

FR Le panneau de commande spécifique au véhicule doit être installé en respectant les instructions ci-dessous pour se conformer à la directive ECE-R 21.

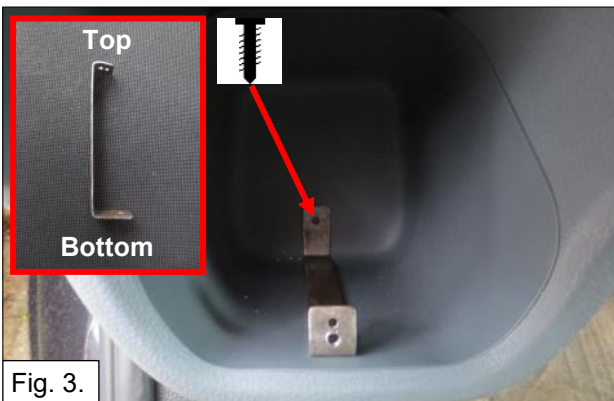

Air line diagram

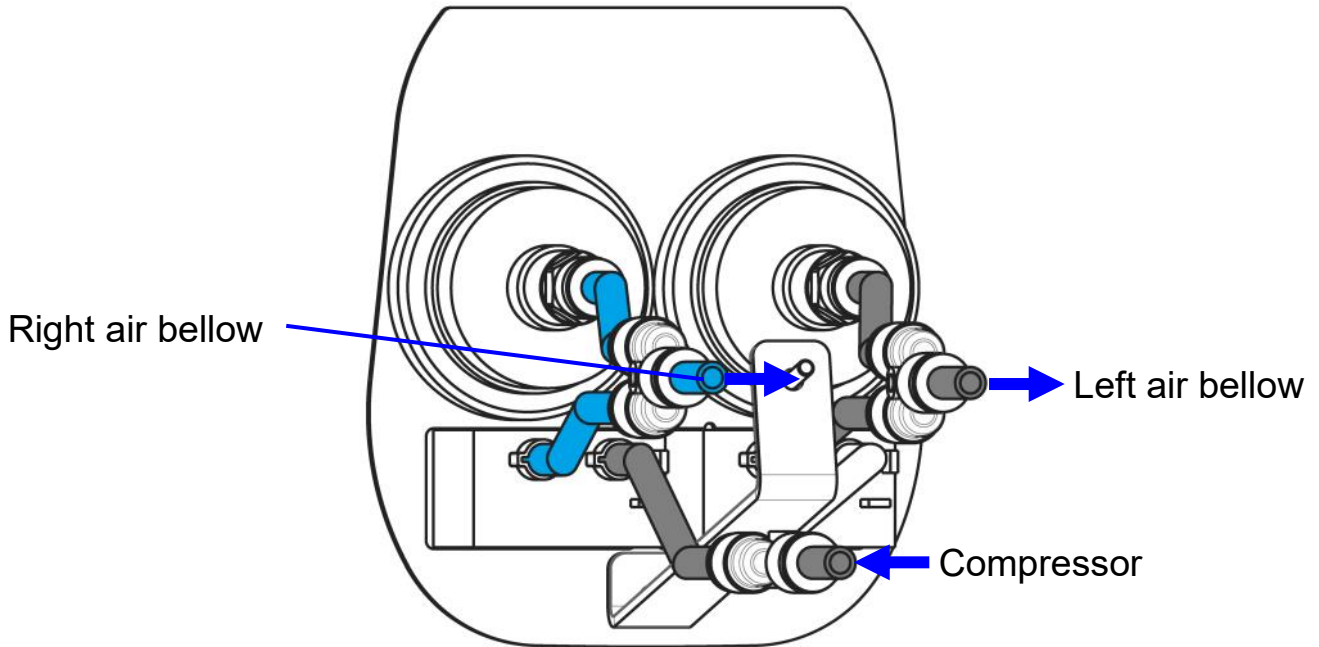

Operation

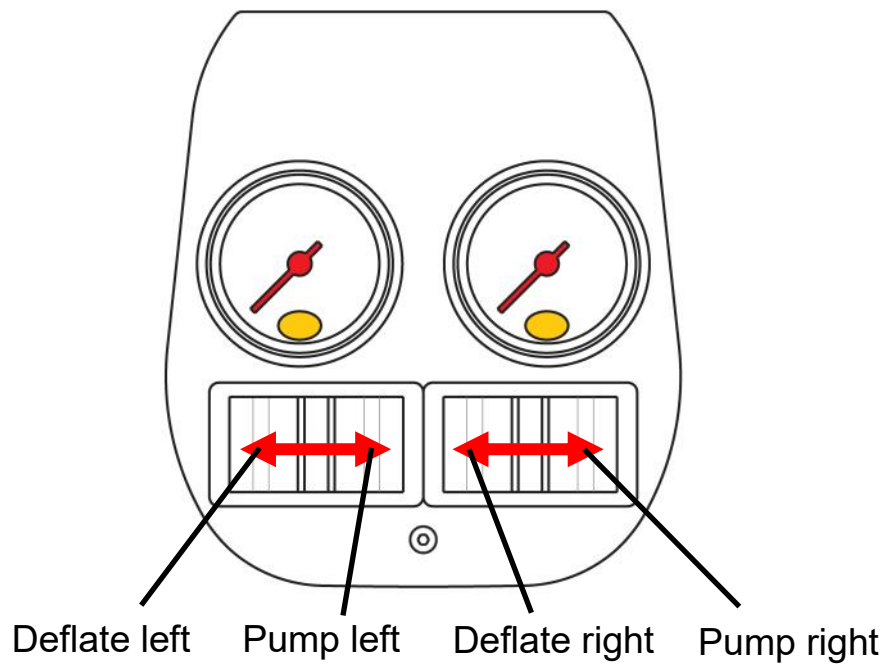

Bill of material

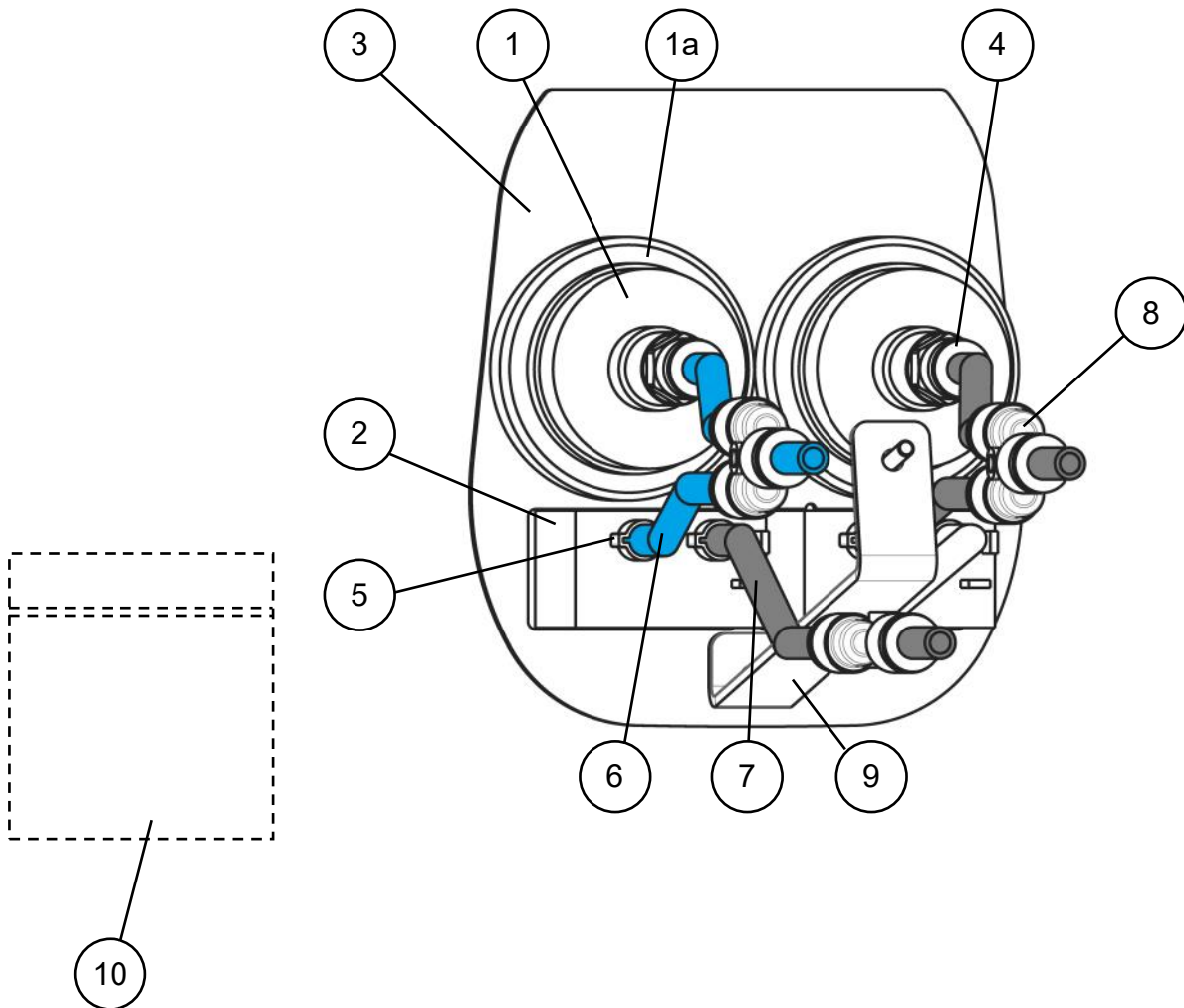

Item	Part nr	Name	Quantity
1	VX70003	Manometer	2
1a	-	Ring (included in manometer)	2
2	VE01003	Paddle switch	2
3	VM70206	Operation panel	1
4	VF01051	Fitting 1/8 for line 4-6	2
5	VC20004	Line clamp Ø 6 mm	4
6	VL02007	Line PU blue 4-6	Length [m]
7	VL02001	Line PU black 4-6	Length [m]
8	VF01052	Y-fitting Ø 6 mm	3
9	VM70113	Mounting bracket	1
10	-	Mounting material	1

7. Air Master Comfort, vehicle specific panel

NL Het voertuig-specifieke paneel dient volgens onderstaand voorschrift gemonteerd te worden om te voldoen aan richtlijn ECE-R 21.

EN The vehicle-specific panel must be mounted according to the instructions below to comply with ECE-R 21 directive.

DE Die fahrzeugspezifische Bedienteil muss gemäß den folgenden Anweisungen montiert werden, um der Richtlinie ECE-R 21 zu entsprechen.

FR Le panneau de commande spécifique au véhicule doit être installé en respectant les instructions ci-dessous pour se conformer à la directive ECE-R 21.

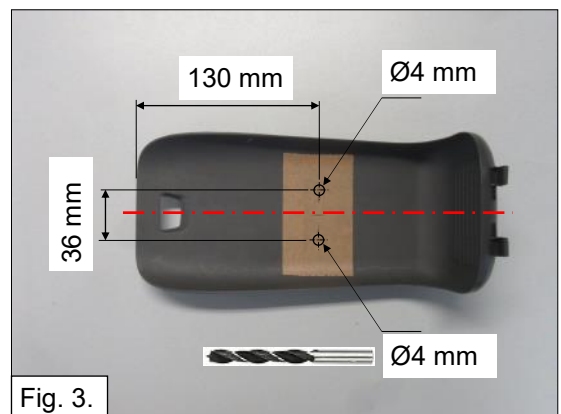
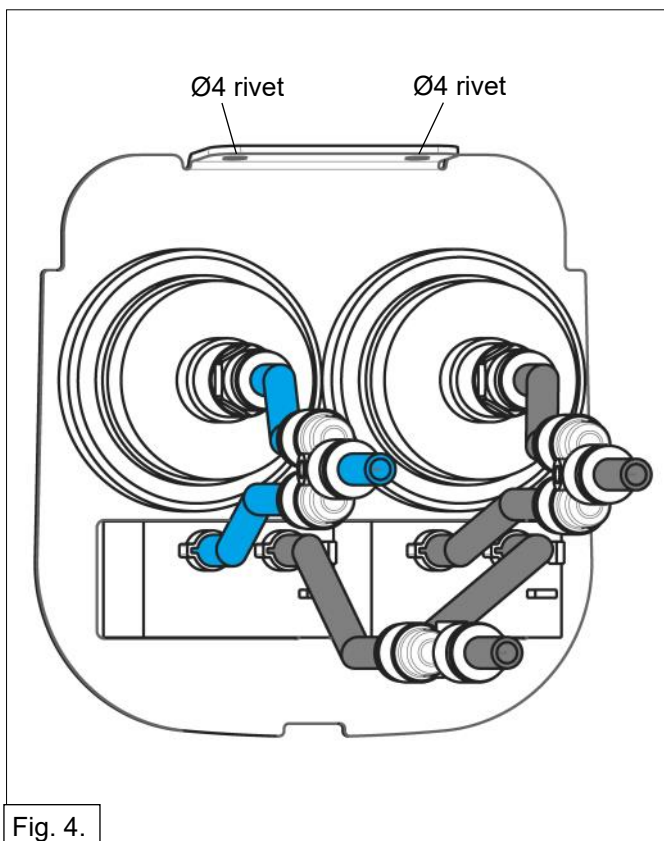

Air line diagram

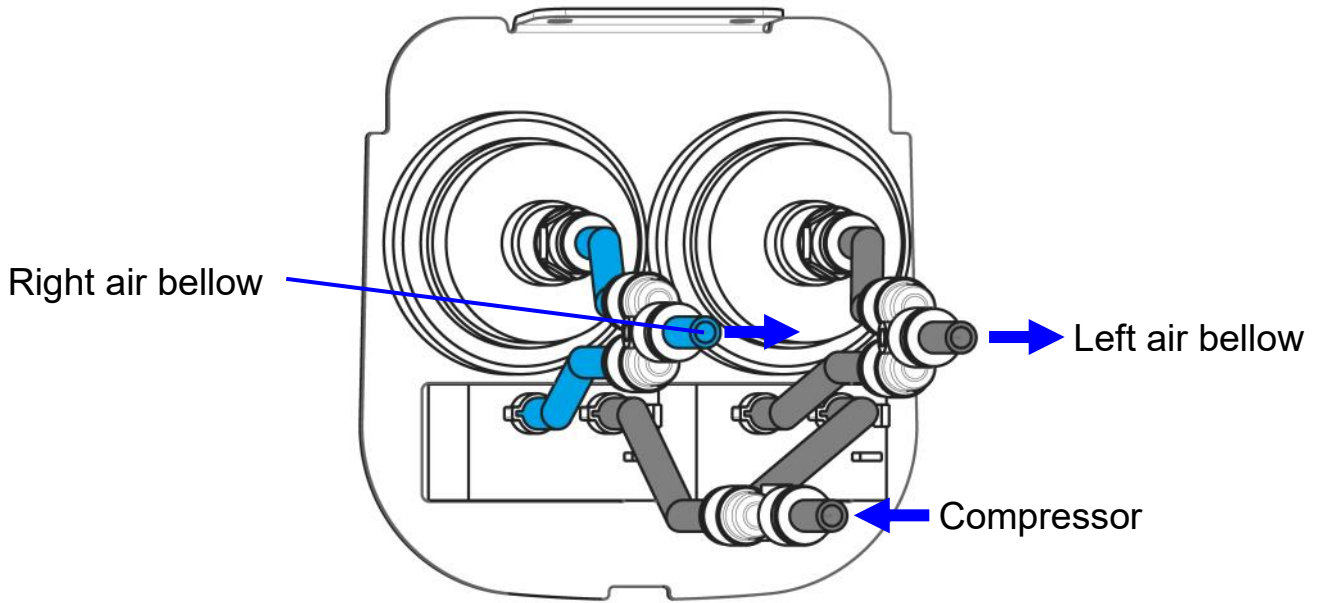

Operation

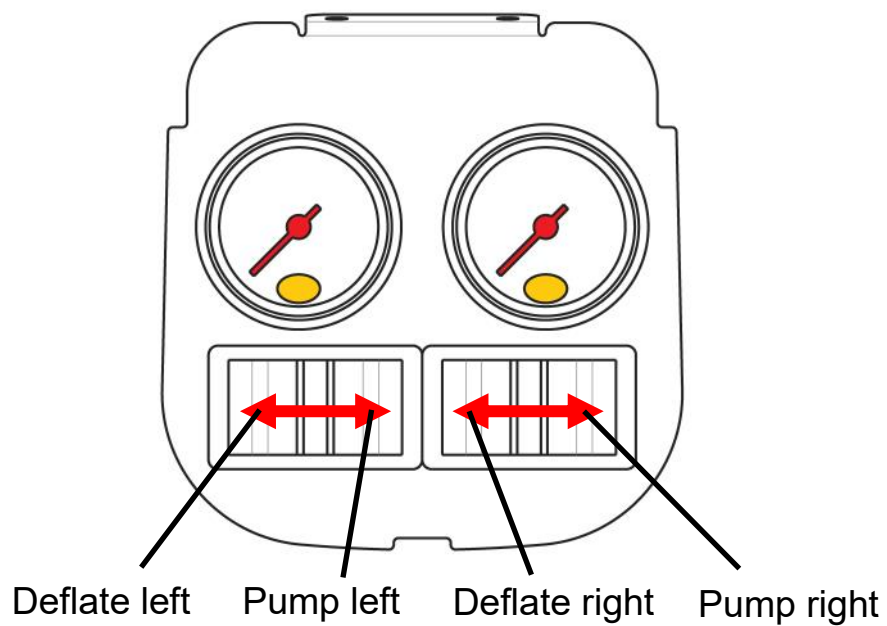

Bill of material

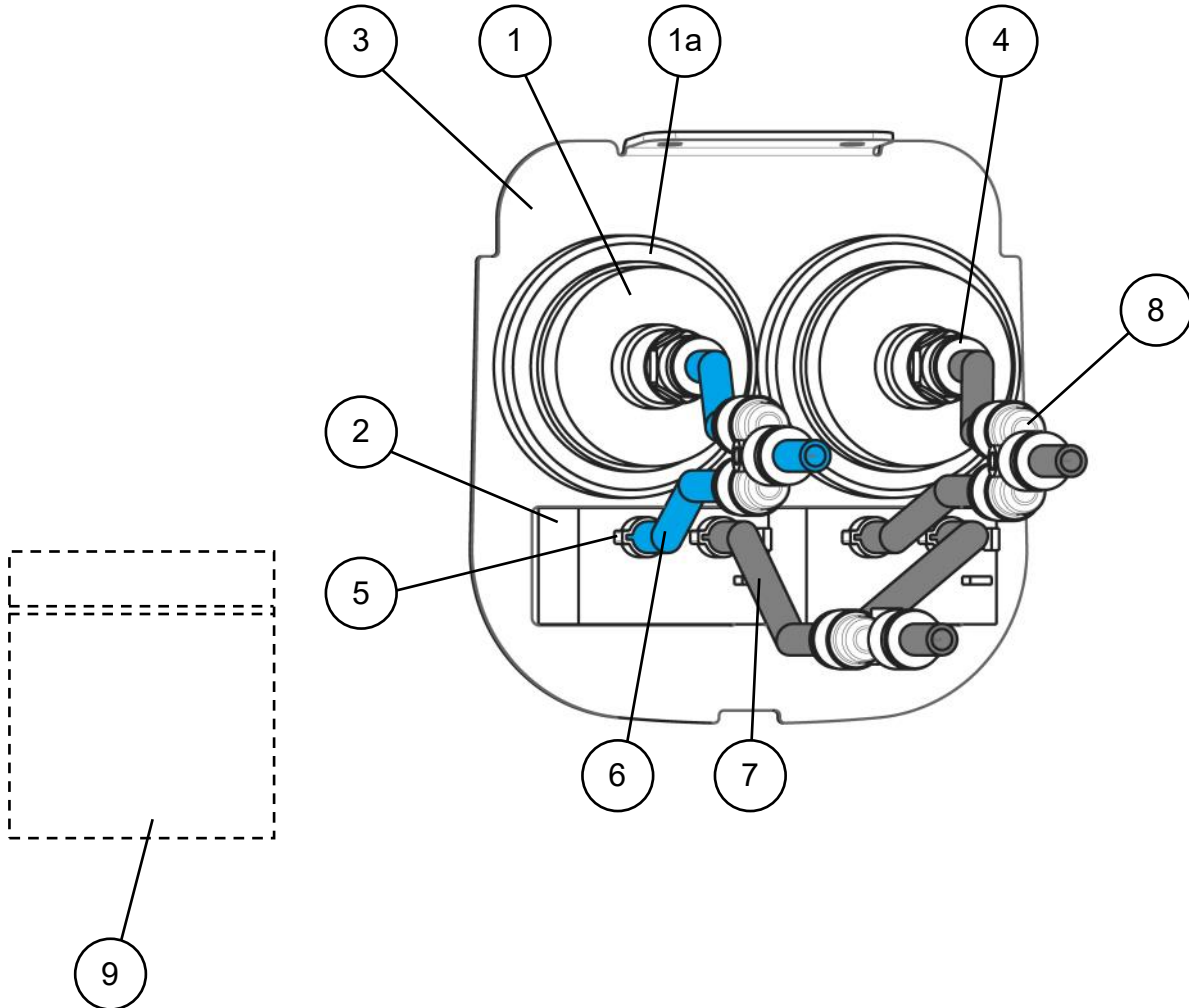

Item	Part nr	Name	Quantity
1	VX70003	Manometer	2
1a	-	Ring (included in manometer)	2
2	VE01003	Paddle switch	2
3	VM70205	Operation panel	1
4	VF01051	Fitting 1/8 for line 4-6	2
5	VC20004	Line clamp Ø 6 mm	4
6	VL02007	Line PU blue 4-6	Length [m]
7	VL02001	Line PU black 4-6	Length [m]
8	VF01052	Y-fitting Ø 6 mm	3
9	-	Mounting material	1

8. Air Master Comfort, vehicle specific panel

Bill of material

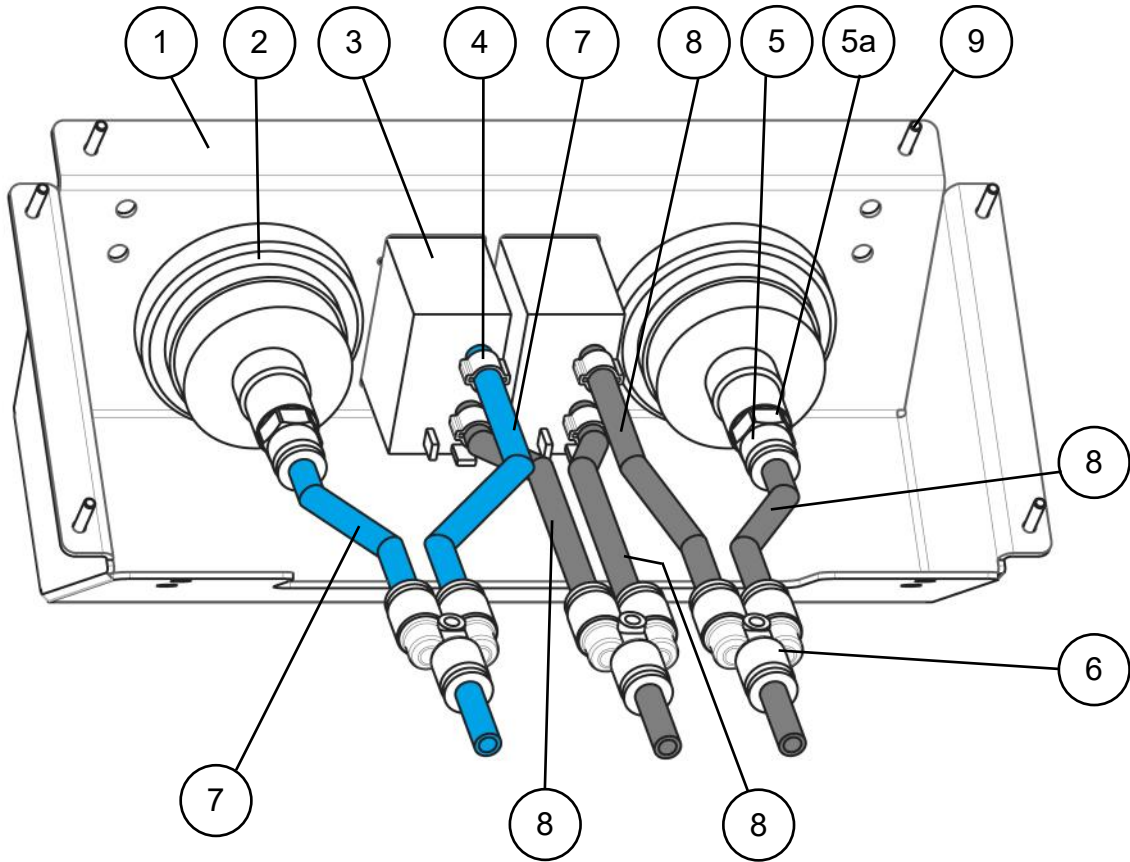

Item	Part nr	Name	Quantity
1	VM70216	Operation panel	1
2	VX70008	Manometer	2
3	VE01003	Paddle switch	2
4	VC20006	Line clamp Ø 6 mm	4
5	VF01012	Fitting 1/8 for line 4-6	2
5a	VC99111	Bonded seal	2
6	VF01052	Y-fitting Ø 6 mm	3
7	VL05007	Line PU blue 4-6, 70 cm	2
8	VL04007	Line PU black 4-6, 70 cm	4
9	VC11101	Self-drilling pan head screw 2.9x13 mm	6



NL Plaats de bestuurderstoel in de hoogste stand voor gemakkelijke montage.

EN Place the driver's seat in the highest position for easy installation.

DE Stellen Sie den Fahrersitz in die höchste Position, um die Montage zu erleichtern.

FR Placez le siège du conducteur dans la position la plus haute pour faciliter l'installation.



NL Houd het bedienpaneel zoals afgebeeld op het metalen frame van de stoel en markeer dan boorgaten voor de montage. *(4 Minimaal)* Plaats hem zo laag mogelijk om de zitting hoogte aanpasbaar te houden.

EN Hold the control panel as shown on the seat's metal frame, then mark drill holes for mounting. *(4 Minimal)* Place it as low as possible to keep the seat height adjustable.

DE Halten Sie das Bedienfeld wie abgebildet an den Metallrahmen des Sitzes und markieren Sie dann die Bohrlöcher für die Befestigung. *(4 Minimum)* Bringen Sie es so niedrig wie möglich an, damit die Sitzhöhe verstellbar bleibt.

FR Tenir le panneau de commande comme indiqué sur le cadre métallique du siège, puis marquer les trous de perçage pour le montage. *(4 Minimal)* Placez-le aussi bas que possible pour que la hauteur du siège reste réglable.



NL Boor de gemarkeerde gaten in het frame **Ø 2,5mm**
Let op: kabels of stekers die eventueel achter het frame gemonteerd zijn.

EN Drill the marked holes in the frame **Ø 2.5mm**
Beware: of any cables or connectors mounted behind the frame.

DE Bohren Sie die markierten Löcher in den Rahmen **Ø 2,5 mm**
Achten: Sie auf eventuell hinter dem Rahmen montierte Kabel oder Stecker.

FR Percez les trous marqués dans le cadre **Ø 2,5mm**
Attention: aux câbles et aux connecteurs montés derrière le cadre.



NL Draai daarna het bedienpaneel vast met de meegeleverde schroeven.

EN Then tighten the control panel with the included screws.

DE Ziehen Sie dann das Bedienteil mit den mitgelieferten Schrauben fest.

FR Serrez ensuite le panneau de contrôle à l'aide des vis fournies.



NL Voer de luchtleidingen weg via de opening onder het bedienpaneel of maak een extra gat in het frame van de stoel om de leidingen onder de zitting door weg te werken.

EN Feed the air lines through the opening under the control panel, or make an additional hole in the seat frame to conceal the lines underneath the seat.

DE Führen Sie die Luftleitungen durch die Öffnung unter dem Bedienfeld oder machen Sie ein zusätzliches Loch in den Sitzrahmen, um die Leitungen unter den Sitz zu führen.

FR Faites passer les conduites d'air par l'ouverture située sous le panneau de commande ou faites un trou supplémentaire dans l'armature du siège pour dissimuler les conduites sous le siège.



NR-067104-C, NR-067104-CS, NR-067104-CS1
NR-067624-CS

Air line diagram

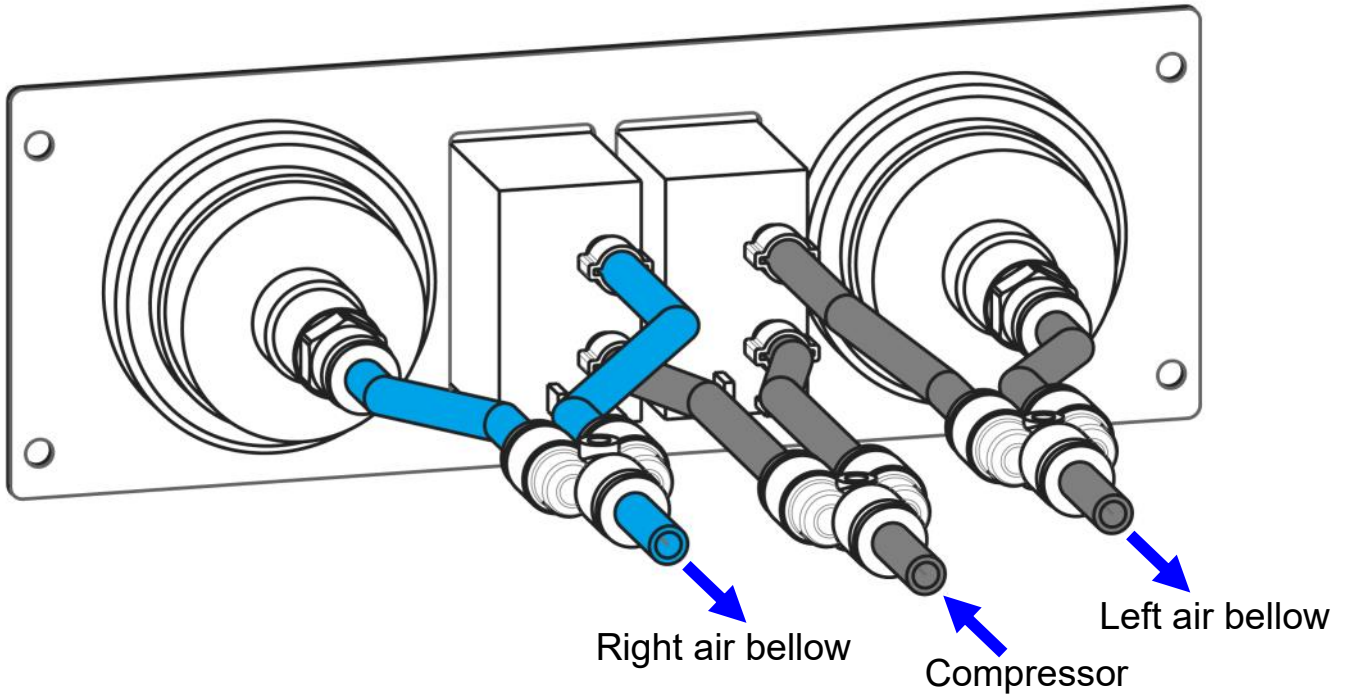

Operation

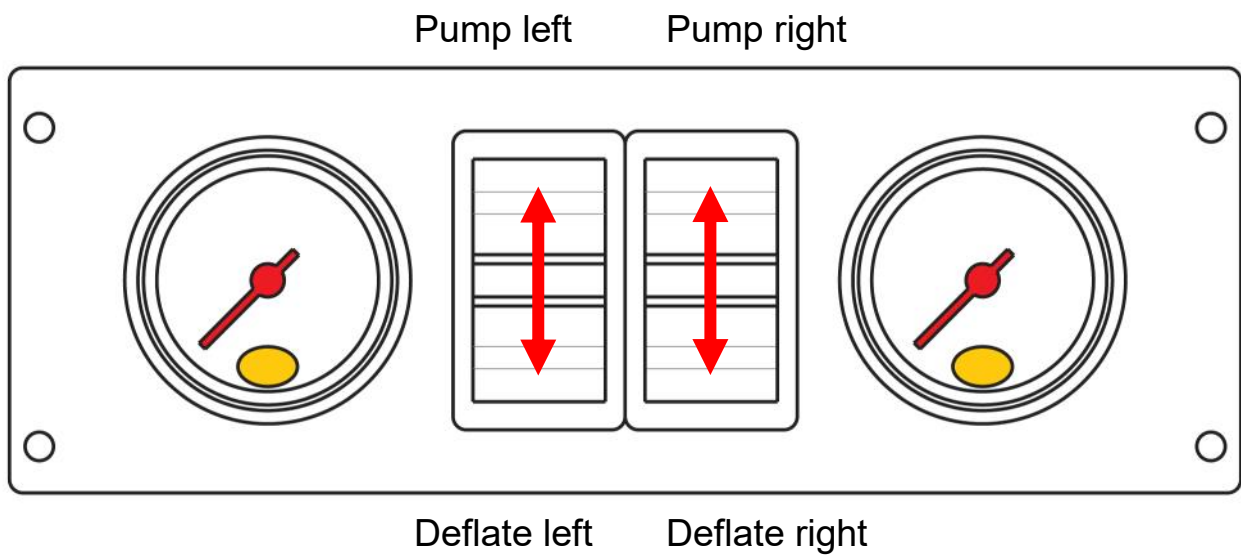

9. Electrical Diagram Comfort & Air Master Comfort

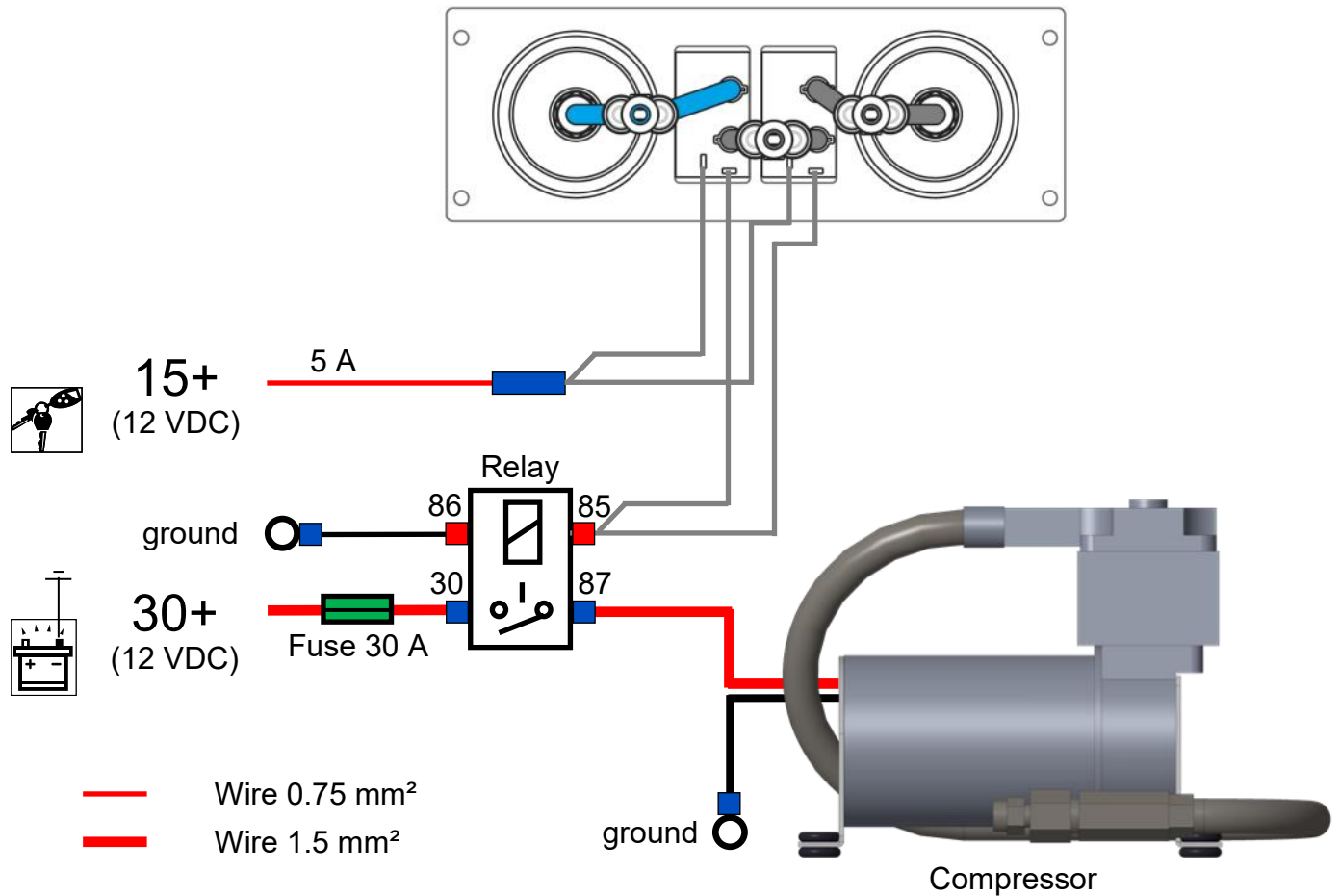

NL Sluit de luchtleidingen en elektra aan volgens schema. Let op dat de luchtleidingen en bedrading vrij liggen van scherpe delen. Monteer de compressor op een afgeschermd droge plaats.

EN Connect the air lines and wire harness according the diagram. Make sure that the air lines and wiring are free from sharp edges. Install the compressor in a sheltered dry place.

DE Montieren Sie die Luftleitungen und die Elektrik gemäß Schaltplan. Beachten Sie, dass die Luftleitungen und Verkabelung frei sind von scharfen Kanten. Montieren Sie der Kompressor auf ein abgeschirmtes trockene Position.

FR Raccordez les durites et les câbles électriques conformément au schéma. Veillez à ce que les durites et le câblage électrique ne soient pas au contact de parties tranchantes. Installez le compresseur dans un endroit sec et protégé.

Electrical diagram Air Master Comfort

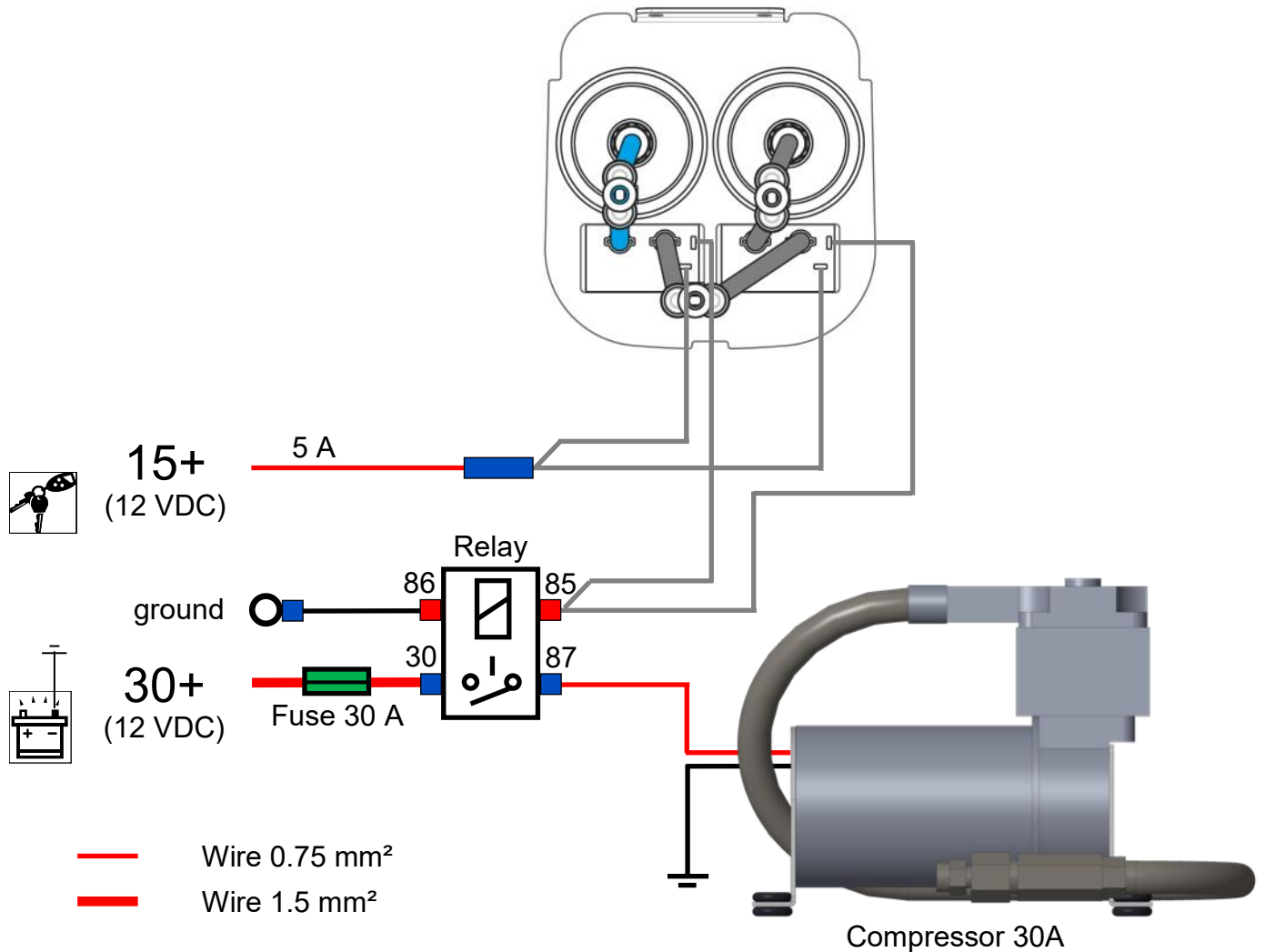

NL Sluit de luchtleidingen en elektra aan volgens schema. Let op dat de luchtleidingen en bedrading vrij liggen van scherpe delen. Monteer de compressor op een afgeschermd droge plaats.

EN Connect the air lines and wire harness according the diagram. Make sure that the air lines and wiring are free from sharp edges. Install the compressor in a sheltered dry place.

DE Montieren Sie die Luftleitungen und die Elektrik gemäß Schaltplan. Beachten Sie, dass die Luftleitungen und Verkabelung frei sind von scharfen Kanten. Montieren Sie der Kompressor auf ein abgeschirmtes trockene Position.

FR Raccordez les durites et les câbles électriques conformément au schéma. Veillez à ce que les durites et le câblage électrique ne soient pas au contact de parties tranchantes. Installez le compresseur dans un endroit sec et protégé.

10. Air Master Automatic

NL Volg bij een Chassis Cabine stappen 5 en 6. Volg bij alle andere uitvoeringen stappen 1 tot en met 4.

EN For a Chassis Cab, follow steps 5 and 6. For all other versions, follow steps 1 through 4.

DE Folgen Sie für ein Chassis Cab den Schritten 5 und 6. Für alle anderen Versionen folgen Sie den Schritten 1 bis 4.

FR Suivez les étapes 5 et 6 pour un châssis cabine. Pour toutes les autres versions, suivez les étapes 1 à 4.

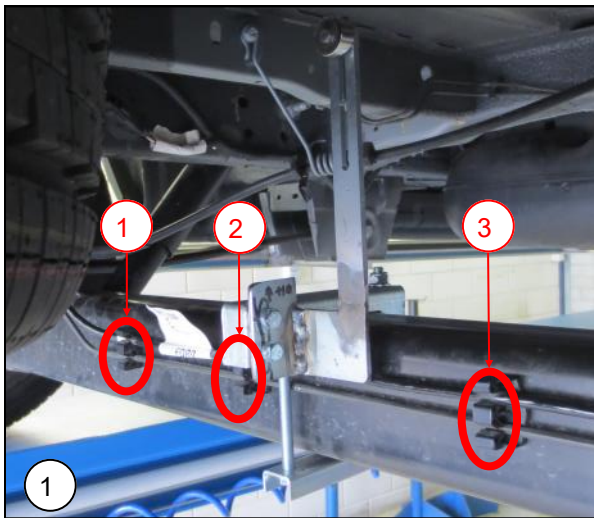

NL Monteer de magneetsteun op de achteras tussen de remleidingsteun 2 & 3. Zorg ervoor dat de magneet naar de achterzijde wijst. Zet de steun nog niet helemaal vast.

EN Mount the magnet support on the rear axle between the brake line support 2 & 3. Make sure the magnet points towards the rear of the vehicle. Do not tighten the magnet support completely.

DE Montieren Sie den Magnethalterung an der Hinterachse zwischen Bremsleitung Halterung 2 & 3. Stellen Sie sicher, dass der Magnet nach der Rückseite gerichtet ist. Drehen Sie die Magnethalter nicht vollständig fest.

FR Installez le support de l'aimant sur l'essieu arrière, entre les attaches des flexibles de freins 2 & 3. Veillez à orienter l'aimant vers l'arrière. Ne pas fixer complètement le support de manière définitive. (attendre la prochaine étape)

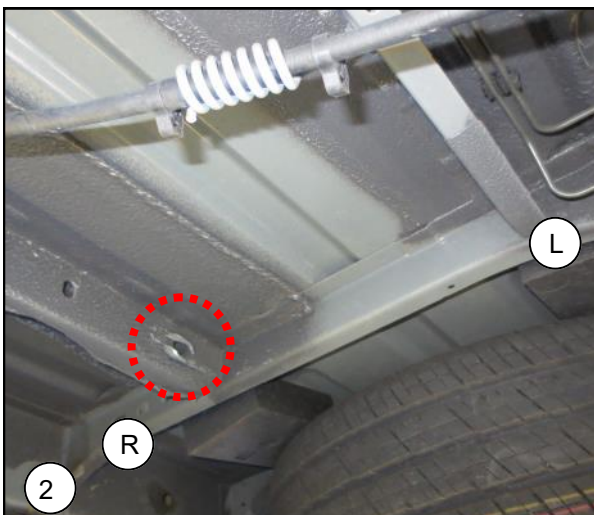

NL Locatie sensorsteun aan de rechterzijde voor het reservewiel. Zie afbeelding.

EN Installation point of the sensor on the right-hand side at the front of the spare tire. See Illustration.

DE Montagepunkt des Sensors auf der rechten Seite für das Reserverad. Siehe Abbildung.

FR Localisation du capteur, sur le côté droit de la roue de secours. Voir l'illustration.

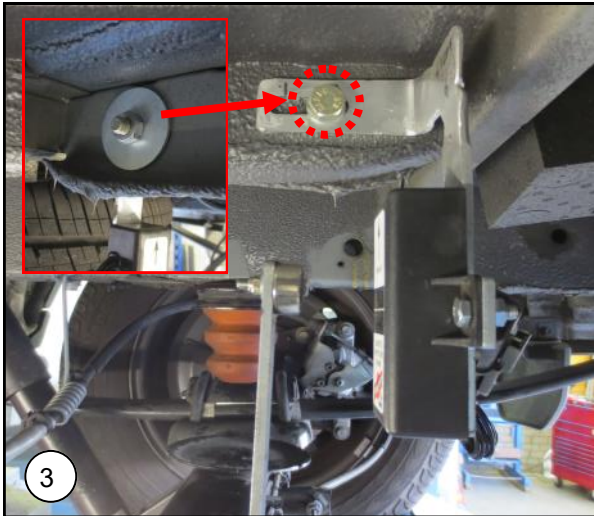

NL Monteer sensorsteun tegen de binnenzijde van de langsligger. Gebruik aan de buitenzijde van de langsligger de meegeleverde carrosseriering.

EN Attach the sensor support against the inside of the side member. Use the supplied large washer on the outside of the side member.

DE Installieren Sie die Sensorhalterung an der Innenseite des Längsträger. Verwenden Sie das mitgelieferte große Scheibe an der Außenseite des Längsträger.

FR Fixez le support du capteur à l'intérieur de la poutre longitudinale. Utilisez à l'extérieur de la poutre longitudinale la rondelle plate extra large.

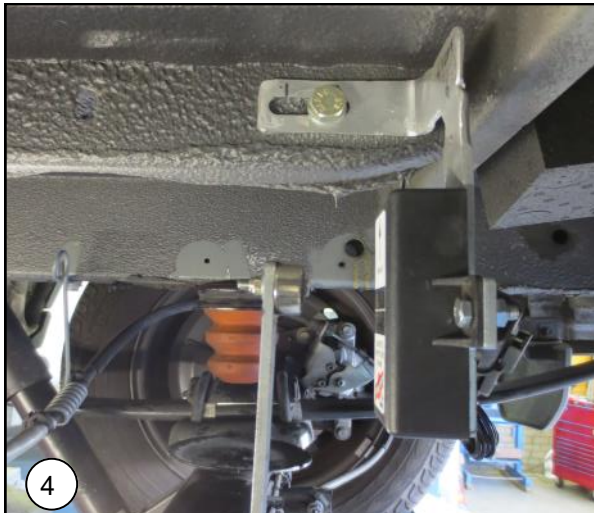

NL Zorg ervoor dat de sensor verticaal staat. (In lijn met de magneetsteun).

EN Make sure that the sensor is mounted vertical. (In line with the magnet support).

DE Stellen Sie sicher, dass der Sensor vertikal montiert ist. (In der gleichen Linie wie die Magnethalter).

FR Assurez-vous que le capteur soit monté verticalement. (Dans la même ligne que le support de l'aimant).

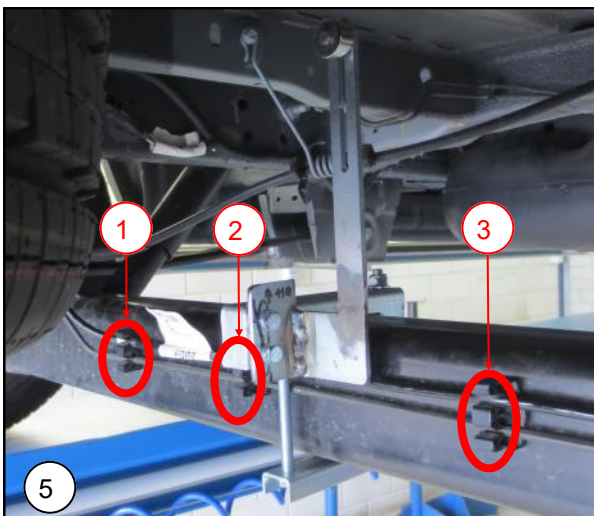

NL Monteer de magneetsteun op de achteras tussen de remleidingsteun 1 & 2. Zorg ervoor dat de magneet naar de achterzijde wijst. Zet de steun nog niet helemaal vast.

EN Mount the magnet support on the rear axle between the brake line support 1 & 2. Make sure the magnet points towards the rear of the vehicle. Do not tighten the magnet support completely.

DE Montieren Sie den Magnethalterung an der Hinterachse zwischen Bremsleitung Halterung 1 & 2. Stellen Sie sicher, dass der Magnet nach der Rückseite gerichtet ist. Drehen Sie die Magnethalter nicht vollständig fest.

FR Installez le support de l'aimant sur l'essieu arrière, entre les attaches des flexibles de freins 1 & 2. Veillez à orienter l'aimant vers l'arrière. Ne pas fixer complètement le support de manière définitive. (attendre la prochaine étape)

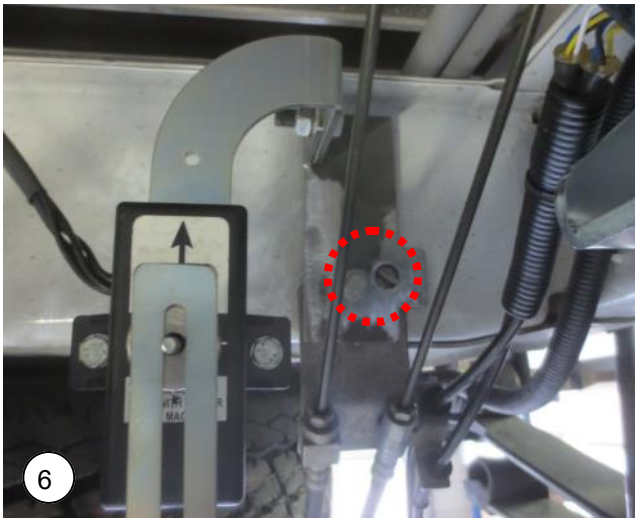

NL Monteer de sensorsteun tegen de dwarsligger achter originele remleidingsteun. Zie afbeelding.

EN Installation point of the sensor in front of the spare tire behind original brake hose support. See Illustration.

DE Montagepunkt des Sensors bevor das Reserverad, hinten den originale Bremseführunghalter. Siehe Abbildung.

FR Installez le support de capteur sur la barre transversale derrière le support de frein d'origine. Voir l'illustration.

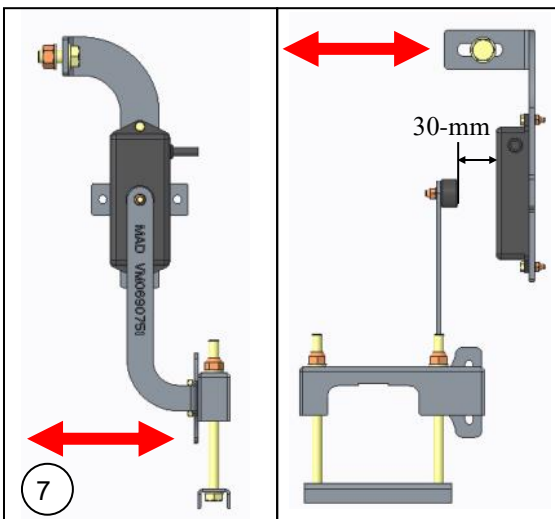

NL Zorg voor een afstand tussen magneet en sensor van +/- 30-mm. De uiteindelijke afstelling komt later. Zet de sensorsteun vast. Schuif de magneetsteun (L / R) zodat deze middenvoor de sensor komt te staan. Zet de magneetsteun vast op de achteras.

EN Keep a distance between sensor and magnet of approximately 30-mm. Final adjustment mentioned later on. Tighten the sensor support. Slide the magnet support (left / right) so that it is in the middle of the sensor.

DE Halten Sie Abstand zwischen Magnet und Sensor von etwa 30-mm. Die EndEinstellung kommt später. Sichern Sie der Sensorhalter. Schiebe die Magnethalter (links oder rechts) so dass dies im Mitte der Sensor kommt. Drehen Sie die Halterung fest an der Hinterachse.

FR Maintenez une distance entre l'aimant et le capteur d'environ 30 mm. Le réglage final se fera ultérieurement. Fixez le support du capteur. Glissez le support de l'aimant (gauche/droite) de sorte qu'il arrive au centre du capteur. Fixez le support sur l'essieu arrière.

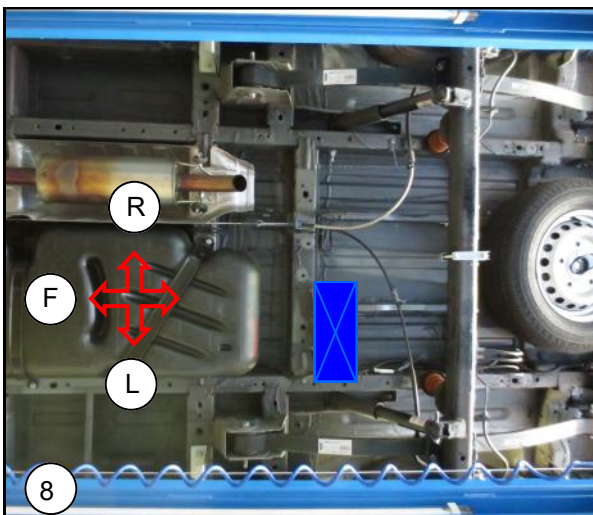

NL Locatie bepalen van de compressorunit. Linkerzijde tegen dwarsligger voor de achteras.

EN Determine location of the compressor unit. Left against the cross member just before the rear axle.

DE Positionsbestimmung von der Kompressor Einheit. Auf der linken Seite gegen die Traverse kurz vor der Hinterachse.

FR Emplacement du compresseur : côté gauche contre la barre transversale juste avant l'essieu arrière.

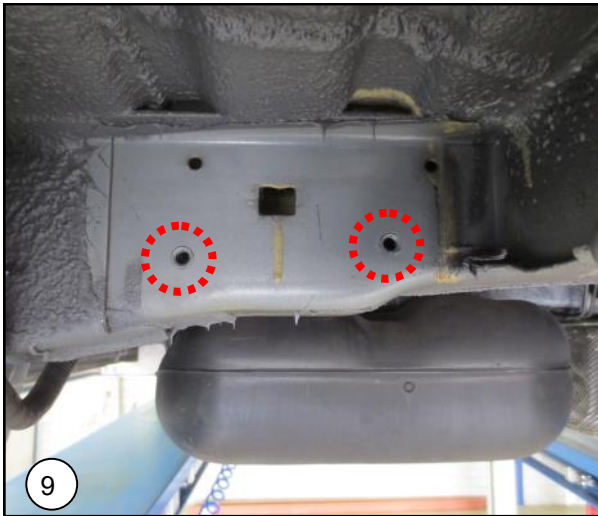

NL Onderste twee draadgaten worden gebruikt voor het monteren van de compressorunit.

EN The lower two threaded holes are used for the mounting of the compressor unit.

DE Die unteren zwei Gewindebohrungen werden verwendet für die Montage von die Kompressor Einheit.

FR Les deux trous taraudés du bas seront utilisés pour le montage du support du compresseur.

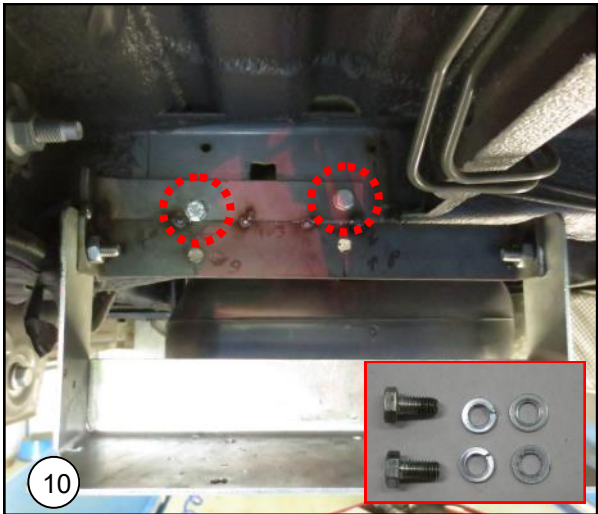

NL Zet de compressorsteun vast (gebruik de bovenste gaten van de steun). Gebruik bijgeleverd montage materiaal voor fixatie van de compressorunit aan de chassisbalk.

EN Tighten the compressor unit (make use of the upper holes of the compressor support). Use the supplied mounting hardware for fixation of the compressor unit against the cross member.

DE Befestigen Sie die Kompressor Einheit (Benutzen Sie die oberen Löcher der Kompressor Halterung). Verwenden Sie das mitgelieferte Montagematerial für Fixierung der Kompressor Einheit an der Rahmen.

FR Fixez le support du compresseur (utilisez les trous supérieurs du support du compresseur). Utilisez le nécessaire de montage inclus dans le kit pour la fixation de l'unité du compresseur au châssis.

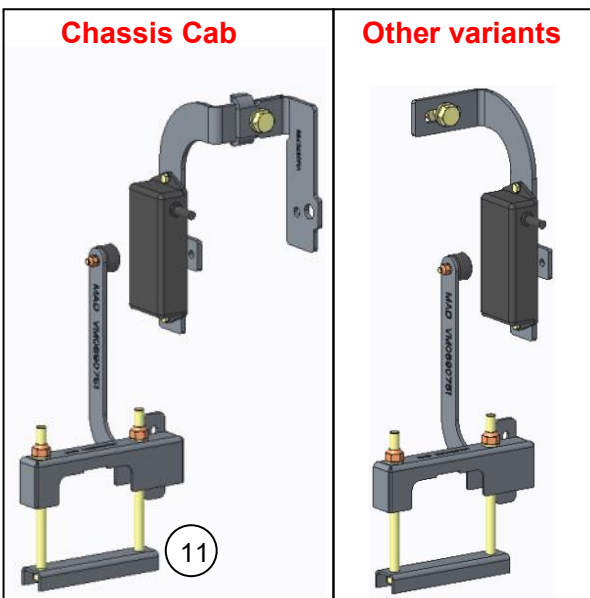

NL Eindresultaat. Sluit bedrading en luchtleidingen aan volgens aansluitschema.

EN End result. Connect the electrical wiring and air tubes according to this wiring diagram.

DE End Ergebnis. Schließen Sie den elektrischen Leitungen und Rohre Luft nach Schaltplan.

FR Résultat final. Connectez le câblage électrique et les tuyaux d'air selon le schéma de branchement.

11. Diagram and adjustment Air Master Automatic

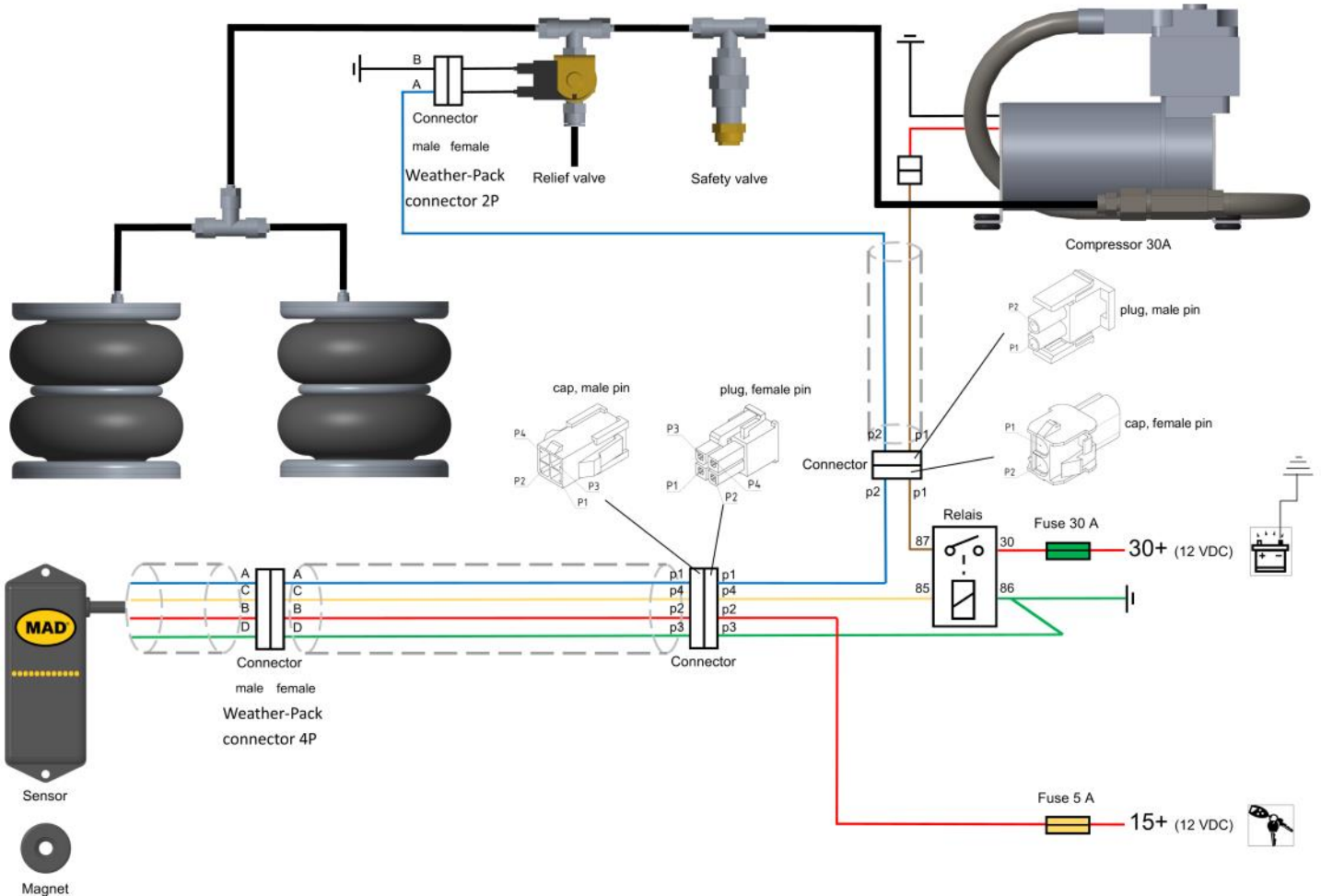

NL Sluit de luchtleidingen en elektra aan volgens schema. Let op dat de luchtleidingen en bedrading vrij liggen van scherpe delen.
Let op! Het foutief aansluiten van bedrading kan leiden tot onherstelbare schade aan elektronische componenten.

EN Connect the air lines and wire harness according the diagram. Make sure that the air lines and wiring are free from sharp edges.
Caution! Incorrect connection of wiring may result in irreparable damage to electronic components.

DE Montieren Sie die Luftleitungen und die Elektrik gemäß Schaltplan. Beachten Sie, dass die Luftleitungen und Verkabelung frei sind von scharfen Kanten.
Achtung! Ein falscher Anschluss kann zu irreparablen Schäden an elektronischen Bauteilen führen.

FR Raccordez les durites et les câbles électriques conformément au schéma. Veillez à ce que les durites et le câblage électrique ne soient pas au contact de parties tranchantes.
Attention! Une mauvaise connexion du câblage peut entraîner des dommages irréparables aux composants électroniques.

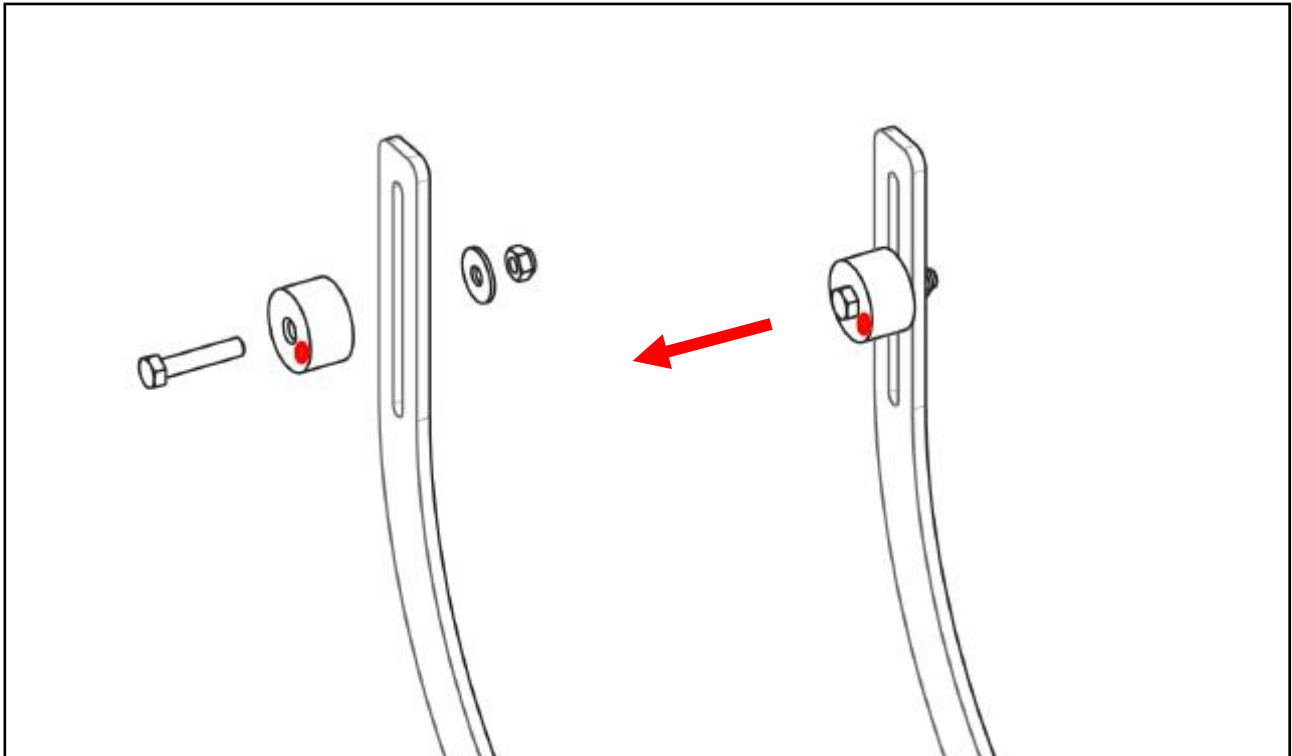

NL Let op: zorg dat bij de montage van de Sensor Air Master en de magneet dat de kant met de markering op de magneet naar de sensor toewijst, anders functioneert het systeem niet zoals het hoort.

EN Caution: When mounting the Sensor Air Master and the magnet, make sure that the marked side on the magnet faces the sensor, otherwise the system will not function as it should.

DE Achtung: Achten Sie bei der Montage des Sensor Air Master und des Magneten darauf, dass die auf dem Magneten markierte Seite zum Sensor zeigt, sonst funktioniert das System nicht richtig.

FR Attention: lors du montage du Sensor Air Master et de l'aimant, veillez à ce que le côté marqué sur l'aimant soit orienté vers le capteur, sinon le système ne fonctionnera pas comme il le devrait.

NL Stel het Air Master Automatic system af zodat de afstand tussen de sensor en de magneet ongeveer 30 -mm is. Plaats de magneet zodat deze net iets boven het midden van de sensor. Het is mogelijk om de rijkhoogte aan te passen door de magneet over de steun te verplaatsen. Zet het contact aan en wacht ongeveer 25 sec. Dit is een vertragingstijd die ervoor zorgt dat de compressor niet reageert op elke beweging van het voertuig. Het voertuig zal automatisch naar de ingestelde rijkhoogte gaan.

EN Adjust the Air Master Automatic system so that the distance between the sensor and magnet is about 30-mm. Place the magnet so that it is a little above the centre off the sensor unit. It is possible to adjust the ride height of the car by sliding the magnet over the bracket. Switch on the ignition and wait about 25 sec. This is a time delay to avoid that the compressor reacts on every movement of the vehicle. The vehicle is going automatically to the adjusted ride height.

DE Stellen Sie die Air Master Automatic System, so dass der Abstand zwischen Sensor und Magnet ca. 30-mm ist. Stellen Sie den Magneten, so dass es ein bisschen über der Mitte von der Sensoreinheit ist. Es ist möglich, die Bodenfreiheit des Fahrzeugs durch Verschieben des Magnet über der Halterung eingestellt werden.
Zündung einschalten und warten Sie etwa 25 Sekunden. Dies ist eine Zeitverzögerung zu vermeiden, dass der Kompressor bei jeder Bewegung des Fahrzeugs reagiert. Das Fahrzeug wird automatisch an den eingestellten Fahrhöhe gehen.

FR Réglez le système Air Master Automatic de manière à ce que la distance entre le capteur et l'aimant soit d'environ 30 mm. Positionnez l'aimant de manière à ce qu'il soit légèrement au-dessus du centre du capteur. Il est possible de régler la hauteur de conduite en déplaçant l'aimant sur le support. Mettez le contact et attendez environ 25 secondes.
Il s'agit d'un délai qui garantit que le compresseur ne réagit pas aux mouvements du véhicule. Le véhicule se déplacera automatiquement à la hauteur de conduite réglée.

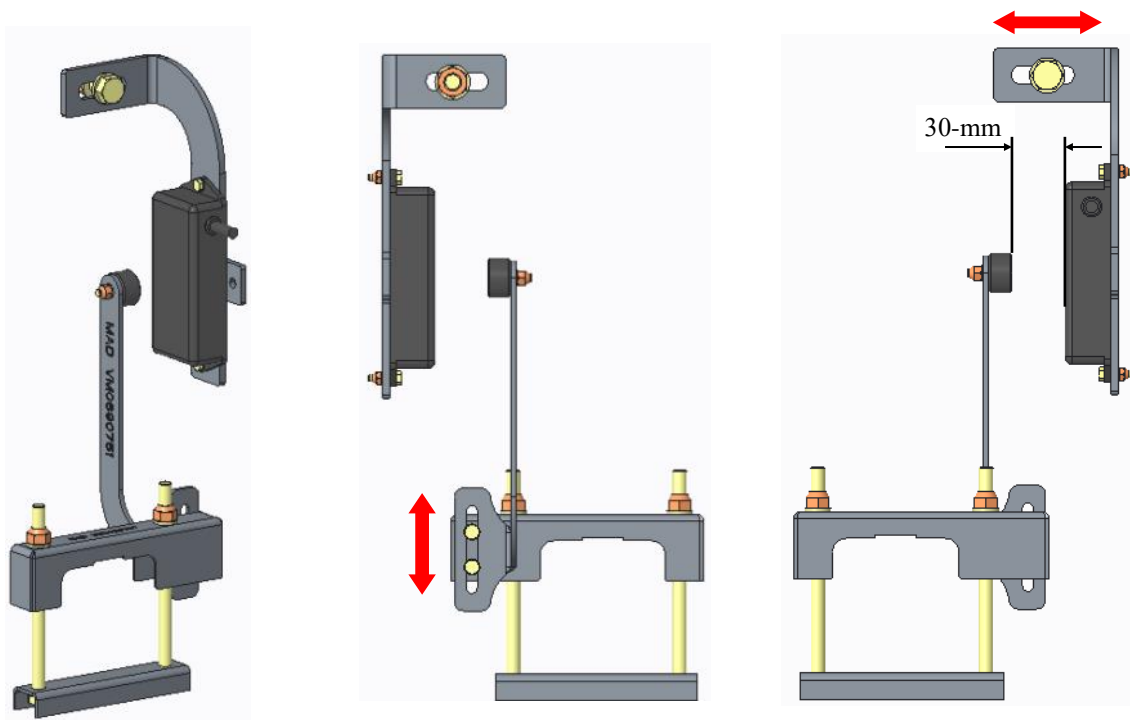

MAD

Wiltonstraat 53
3905 KW Veenendaal
The Netherlands

T +31 (0) 318 586 100

mad-automotive.com



Suspension
Systems