



# ROADTIGER® LUXURY

Das Premium-Modell



**GRAMMER**

# TECHNISCHE DATEN ROADTIGER® LUXURY

## Das Premium-Modell

Der ROADTIGER Luxury ist ein Fahrersitz der Extraklasse. Sein Bezug ist aus hochwertigem Echtleder gefertigt. Mit der aktiven Sitzklimatisierung ist der Sitz stets optimal temperiert. Eine weitere Besonderheit ist die Seitenkonturanpassung in Rücken- und Sitzpolster. Damit kann der ROADTIGER Luxury noch individueller auf den Fahrer angepasst werden.



Automatische Gewichtseinstellung



Pneumatische Lordosenstütze



Einstellbarer Dämpfer



Längshorizontalfederung



Aktives Klimasystem



Sitzheizung 2-stufig



Seitenkonturanpassung



Schulteranpassung



Gurthöhenverstellung



Tunnelseitige Rückenlehnenentriegelung

**Features** ● Serienausstattung ○ Optionale Ausstattung

	ROADTIGER® LUXURY li / re
Luftfederung	●
① Dämpfer einstellbar in 4 Stufen	●
Federweg 55 mm	●
② Höhenverstellung 145 mm	●
Gewichtseinstellung automatisch 50 -190 kg	●
③ Längsverstellung 220 mm	●
④ Schnellabsenkung	●
⑤ Längshorizontalfederung 25 mm	●
⑥ Sitzneigungseinstellung	●
⑦ Kopfstütze integriert	●
⑧ Rückenlehnenneigungseinstellung	●
⑨ Tunnelseitige Rückenlehnenentriegelung	●
⑩ Schulterverstellung pneumatisch	●

	ROADTIGER® LUXURY li / re
⑪ Lordosenstütze pneumatisch	●
⑫ Seitenkonturanpassung Rücken-/Sitzpolster	●
⑬ Sitzkissentiefeneinstellung 60 mm in 6 Stufen	●
⑭ Sitzheizung 2-stufig	●
⑮ Klimasystem Aktiv	●
⑯ Rückhaltesystem integrierter 3-Punkt-Gurt	●
⑰ Gurthöheneinstellung 60 mm in 3 Stufen	●
Gurtschloss Warn Kontakt	●
Gurtstraffer	●
Bezugsmaterial Leder	●
<b>ZUSATZAUSSTATTUNG</b>	
⑱ Komfortarmlehnen neigungseinstellbar	○
Komfortarmlehnen neigungseinstellbar, bezogen Leder	○

## Maßangaben (Einbaumaße)

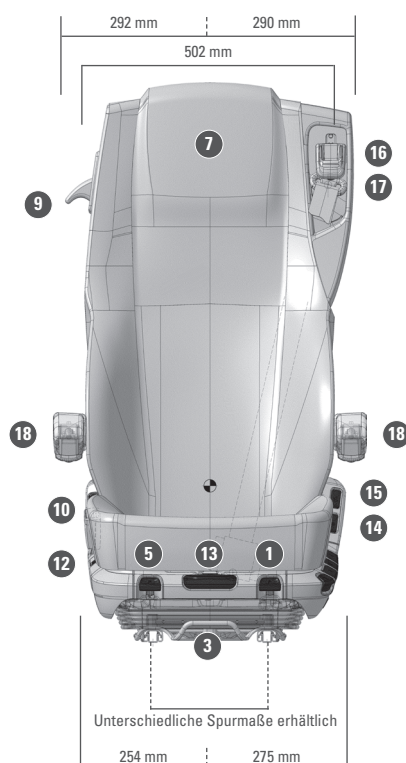

Alle Maße in mm.  
Technische Änderungen und Maßabweichungen vorbehalten.

